



Вентиляционный завод

**ИНСТРУКЦИЯ ПО УСТАНОВКЕ
И ЭКСПЛУАТАЦИИ
КОЛЕС ЦЕНТРОБЕЖНЫХ И
ВЕНТИЛЯТОРНЫХ МОДУЛЕЙ
КОЛЕС ЦЕНТРОБЕЖНЫХ**

ТУ 4860-001-49124535-2014

**Челябинск
2026**

В целях обеспечения работоспособности агрегата, а также предупреждения вероятных ошибок при хранении, транспортировке, монтаже и использовании агрегата, настоятельно рекомендуем ознакомиться с настоящей инструкцией по установке и эксплуатации в полном объеме.

МЕРЫ ПРЕДОСТОРОЖНОСТИ**Безопасность при использовании.**

— Напряжение сети переменного тока питания вентиляторного модуля колеса центробежного (далее ВМКЦ) должно соответствовать диапазону 380-400В. Частота 50Гц. Подключение только через автоматический выключатель, рассчитанный на максимальный ток, потребляемый двигателем ВМКЦ. Обязателен к подключению заземляющий проводник. Убедитесь, что эти параметры соответствуют параметрам Вашей электросети.

Сечение заземляющего проводника принять согласно таблице 1:

Таблица 1. Сечение проводника заземления

Сечение жилы фазного проводника	Сечение заземляющего проводника
менее 16 мм ²	равно сечению фазного проводника
от 16 до 35 мм ²	16 мм ²
более 35 мм ²	не менее половины сечения фазного проводника

ВМКЦ - сложное устройство, требующее ответственного подхода. Использование и обслуживание КЦ и ВМКЦ лицами с нарушениями психического или умственного состояния, а также в состоянии алкогольного или наркотического опьянения представляет опасность для жизни и строго запрещено!!!

ВМКЦ не отключен до тех пор, пока провод питания остается подсоединённым к электросети, даже если защитный автоматический выключатель при этом выключен.

Установка и подключение

Установка и подключение ВМКЦ, а также колеса центробежного (далее КЦ), должны производиться квалифицированными специалистами строго в соответствии с настоящей инструкцией.

Хранение

КЦ и ВМКЦ хранить до установки или подключения в закрытых помещениях без резких перепадов температур, при температурах в хранилище от +1°C до +50°C, и относительной влажности воздуха не более 70% (без образования конденсата). Во избежание повреждения подшипников, поверхности, на которые складываются ВМКЦ, не должны иметь вибрацию более 0,2 мм/с.

В случае повреждения лакокрасочного покрытия во избежание коррозии его необходимо восстановить.

Лакокрасочное покрытие КЦ

В качестве защитно-декоративного лакокрасочного покрытия используется наносимая методом электростатического распыления полиэфирная порошковая краска. Покрытие соответствует классу IV по ГОСТ 9.032-74 и группе У1 по условиям эксплуатации ГОСТ 9.104. Толщина лакокрасочного покрытия не менее 40 мкм. Стандартный цвет глянцевый RAL 5002 (Ultramarine blue/синий). По согласованию цвет может быть изменен.

Применение и допуски

- КЦ и ВМКЦ предназначены для перемещения воздуха с диапазоном температур: от -40°C до +40°C и относительной влажности не более 70%.

- Содержание в перемещаемом воздухе вредных веществ и примесей должно соответствовать Гигиеническому нормативу ГН 2.2.5.3532-18 от 13.02.2018г «Предельно допустимые концентрации (ПДК) вредных веществ в воздухе рабочей зоны».

- Перемещение ВМКЦ воздуха, содержащего токопроводящие пыли, легковоспламеняющиеся, горючие, маслянистые вещества и взвеси, другие аналогичные по свойствам и характеристикам вещества не допускается.

Балансировка

- ВМКЦ поставляется отбалансированным заводом-изготовителем в соответствии с ГОСТ ISO 1940-1-2007 с классом точности балансировки КЦ G6.3. Однако, для исключения последствий пагубных воздействий при транспортировке и монтаже рекомендуется по окончании монтажных работ провести замер вибрации ВМКЦ согласно ГОСТ ISO 1940-1-2007.

- КЦ поставляется предварительно отбалансированным заводом-изготовителем в соответствии с ГОСТ ISO 1940-1-2007 с классом точности балансировки КЦ G6.3. **По окончании монтажа проведение балансировки вентиляторного модуля в сборе согласно ГОСТ ISO 1940-1-2007 обязательно!**

Внимание!

Строго запрещается деформировать КЦ и компоненты ВМКЦ, либо вносить изменения в состав и конструкцию ВМКЦ!

Ненадлежащее хранение КЦ и ВМКЦ, нарушение требований по монтажу и подключениям, использование в нарушение применений и допусков, несоблюдение указаний по эксплуатации и режимам работы автоматически снимает с завода-изготовителя все гарантийные обязательства, любые рекламации по оборудованию, в указанных случаях не принимаются.

ПРЕДУПРЕЖДЕНИЕ

— Перед началом установки и эксплуатации необходимо внимательно ознакомиться с разделами данной инструкции.

— Запрещается эксплуатация, включая пробный пуск, ВМКЦ в разобранном или частично разобранном состоянии, а также до установки в вентиляционный агрегат.

— Запрещается превышать максимально допустимую рабочую частоту вращения КЦ

— Перед обслуживанием или очисткой КЦ и ВМКЦ вентиляционный агрегат должен быть отключен от электросети.

— Стандартные (не искробезопасные) КЦ и ВМКЦ не предназначены для перемещения и подачи взрыво- и пожароопасных газов и смесей (пара, пыли, муки, сажки).

— Проектным принято положение ВМКЦ в пространстве, при котором ось двигателя расположена параллельна земле. Иное расположение может привести к скорому выходу из строя (разрушению) двигателя и получению травм обслуживающим персоналом. **Запрещается эксплуатация ВМКЦ в непроектном положении!**

Данные требования необходимо выполнять из соображений электрической и пожарной безопасности, а также во избежание других повреждений и вреда жизни и здоровью, которые могут возникнуть в результате неправильной эксплуатации, условий хранения, несоблюдения применений и допусков.

Завод-изготовитель оставляет за собой право вносить в конструкцию КЦ и ВМКЦ изменения, не снижающие потребительских качеств без дополнительного предупреждения.

СОДЕРЖАНИЕ

1. КОМПЛЕКТНОСТЬ

2. ПРАВИЛА ТРАНСПОРТИРОВКИ И УСТАНОВКИ ВМКЦ (КЦ)

3. ГЕОМЕТРИЧЕСКИЕ ХАРАКТЕРИСТИКИ

3.1. Геометрические характеристики КЦ

3.2. Геометрические характеристики ВМКЦ

4. РАБОЧИЕ ХАРАКТЕРИСТИКИ КЦ

5. МОНТАЖ И ПОДКЛЮЧЕНИЕ

5.1. Монтаж КЦ

5.2. Монтаж и подключение ВМКЦ

5.2.1. Подключение к электрической сети

5.2.2. Защита

5.2.3. Эксплуатация в условиях, отличных от номинальных

5.2.4. Пуск двигателя ВМКЦ

5.3. Ограничения при использовании КЦ и ВМКЦ

6. ТЕХНИЧЕСКОЕ ОБСЛУЖИВАНИЕ

6.1. Общие указания

6.2. Замена смазки двигателя ВМКЦ

7. ВОЗМОЖНЫЕ НЕИСПРАВНОСТИ ДВИГАТЕЛЯ ВМКЦ

8. ГАРАНТИЙНЫЕ УСЛОВИЯ

1. КОМПЛЕКТНОСТЬ.

В комплект поставки входят:

1. КЦ в сборе со ступицей и втулкой, конфузоров (либо ВМКЦ согласно заявке) 1
2. Дополнительные позиции согласно заказу

Настоящая инструкция не входит в комплект поставки, но находится в свободном доступе на сайте завода-изготовителя.

2. ПРАВИЛА ТРАНСПОРТИРОВКИ И УСТАНОВКИ ВМКЦ (КЦ)

КЦ поставляется в деревянном каркасе, либо картонной коробке (в зависимости от типоразмера) герметично упакованным в пластиковую упаковку.

ВМКЦ поставляется в деревянном каркасе герметично упакованным в пластиковую упаковку.

Транспортировка ВМКЦ (КЦ) может осуществляться любым видом транспорта на любые расстояния, при этом транспорт должен быть обязательно крытым, а способы погрузки, транспортировки и разгрузки обеспечивать целостность и сохранность ВМКЦ (КЦ). При перемещении ВМКЦ (КЦ) необходимо избегать ударов и толчков.

Внимание!

Не допускается складирование (в том числе временное опирание) КЦ поверх другого КЦ.

Подъем и транспортировку ВМКЦ (КЦ) следует выполнять с помощью вилочного автопогрузчика или строп грузоподъемного устройства. Подъем и перемещение производить в соответствии с требованиями техники безопасности для данных видов работ, действующих в выполняющей работы организации.

Запрещается поднимать или перемещать ВМКЦ, используя в качестве точек хвата КЦ, вал или кожух крыльчатки двигателя!!

Разборка ВМКЦ в том числе для облегчения перемещения категорически запрещена!

3. ГЕОМЕТРИЧЕСКИЕ ХАРАКТЕРИСТИКИ

3.1.1. ГЕОМЕТРИЧЕСКИЕ ХАРАКТЕРИСТИКИ КЦ



Рис. 1.1. Геометрические характеристики КЦ



Рис. 1.2. Геометрические характеристики конфузора

Таблица 2.1 Геометрические характеристики КЦ

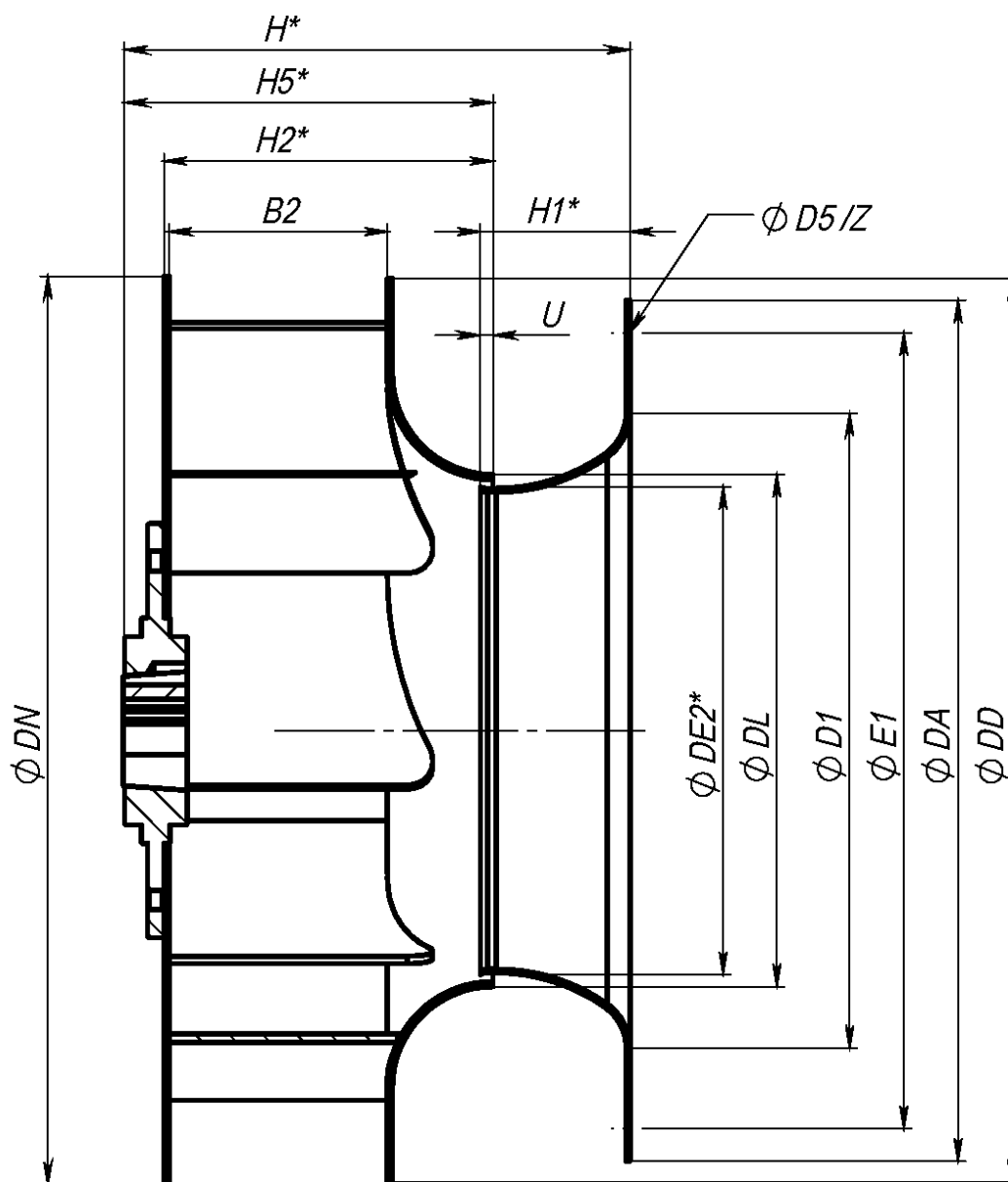
Размер \ P-р КЦ	175	190	220	250	280	310	350	400	450	500	560	630	710	800	900	1000	1100	1100.1R	
B2, мм	49	53	62	70	78	87	98	111	125	140	156	174	196	221	249	280	315	390	
DA, мм	191	207	253	277	303	343	378	418	464	514	564	634	811	914	1030	1159	1240	1240	
DD, мм	200	220	257	290	322	360	406	457	515	579	644	721	811	914	1030	1159	1240	1240	
DL, мм	114	123	146	165	187	209	235	266	303	336	371	414	460	529	581	659	740	740	
DN, мм	200	220	257	290	322	360	406	457	515	579	644	721	811	914	1030	1159	1240	1240	
DE2*, мм	108	116,5	137	153	175,5	198	225	254	289	321	356	398	444	515	567	645	723	723	
DSA, мм	183	198	234	263	291	325	366	411	463	520	578	647	728	821	927	1012	1157	1157	
D1, мм	143	154	179	202	225	253	286	322	364	410	455	510	631	710	800	862	1010	1010	
D5, мм	8,5	8,5	8,5	8,5	8,5	8,5	8,5	8,5	8,5	8,5	8,5	10,5	10,5	10,5	10,5	10,5	10,5	10,5	
E1, мм	175	190	233	257	283	317	352	392	438	488	538	600	670	800	840	940	1041	1041	
H*, мм	117,8	126,8	149	162	183	201	225	253	284	321	353	390	371	404	489	513	567	642	
H1*, мм	33,8	36,8	42	47	52	59	66	74	83	96	104	117	82	93	108	100	122	122	
H2*, мм	72	78	96	104	120	131	148	168	187	211	235	253	269	292	358	391	424	499	
H5*, мм	88	94	112	120	136	147	164	184	208	232	256	280	296	319	390	423	456	531	
U, мм	4	4	5	5	5	5	5	5	7	7	7	7	7	8	9	10	11	11	
ZxW1, мм	6x60°	6x60°	6x60°	6x60°	6x60°	4x90°	4x90°	4x90°	4x90°	4x90°	4x90°	4x90°	4x90°	6x60°	6x60°	8x45°	8x45°	16x22,5°	16x22,5°
ZxW2, мм	-	-	-	-	-	3x120°	3x120°	3x120°	3x120°	3x120°	3x120°	3x120°	3x120°	-	-	-	-	-	-

Примечание: Для размеров DE2*, H*, H1*, H2*, H5* указаны максимальные значения.
Для сопоставления размеров см. рис. 1.1 и 1.2.

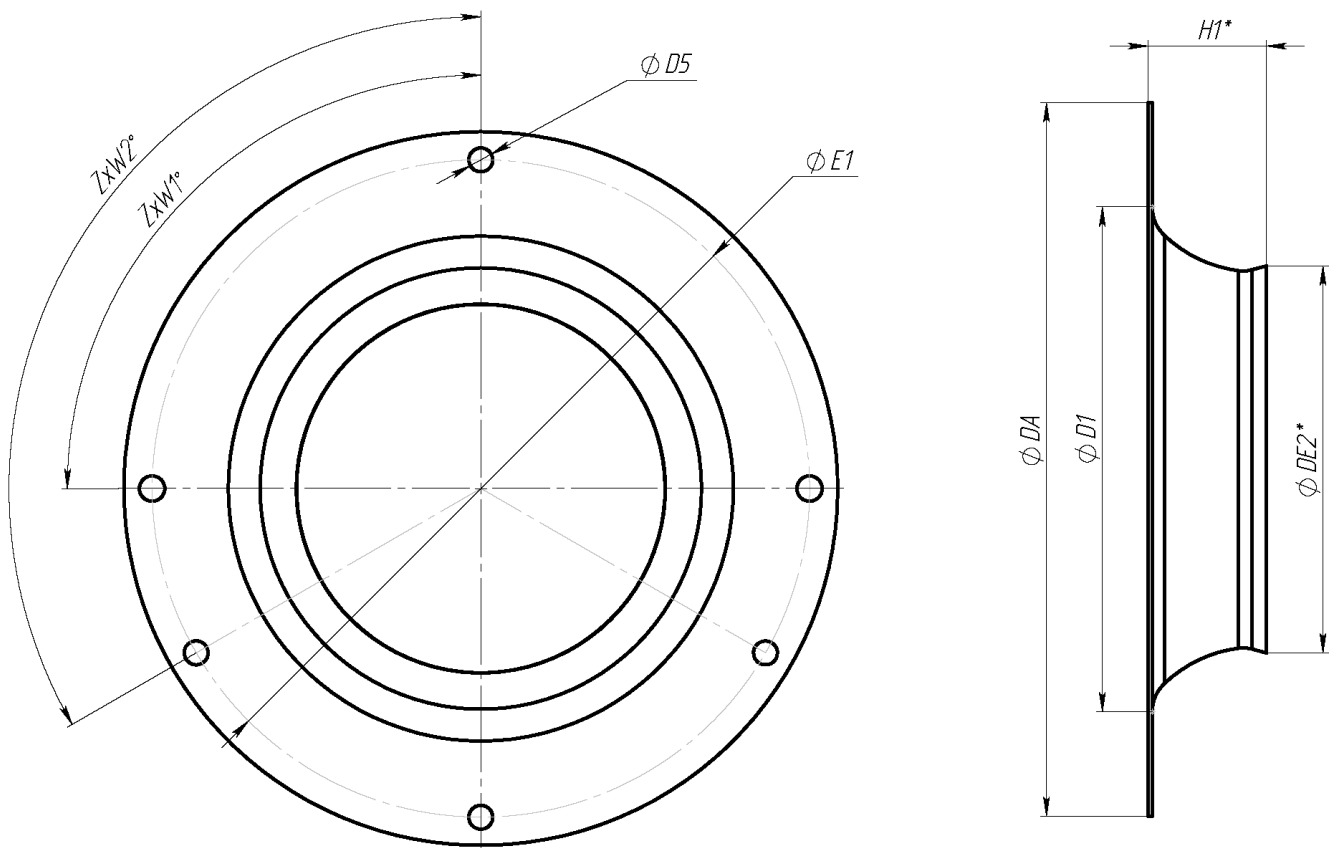
3.1.2. ГЕОМЕТРИЧЕСКИЕ ХАРАКТЕРИСТИКИ ИСКРОБЕЗОПАСНЫХ КЦ

Таблица 2.2. Геометрические характеристики искробезопасных КЦ

Размер \ Р-р КЦ	175	190	220	250	280	310	350	400	450	500	560	630	710	800	900	1000	1100	1100.1R	
B2, мм	49	53	62	70	78	87	98	111	125	140	156	174	196	221	249	280	315	390	
DA, мм	191	207	253	277	303	343	378	418	464	514	564	634	811	914	1030	1159	1240	1240	
DD, мм	200	220	257	290	322	360	406	457	515	579	644	721	811	914	1030	1159	1240	1240	
DL, мм	114	123	146	165	187	209	235	266	303	336	371	414	460	529	581	659	740	740	
DN, мм	200	220	257	290	322	360	406	457	515	579	644	721	811	914	1030	1159	1240	1240	
DE2*, мм	108	116,5	137	153	175,5	198	225	254	289	321	356	398	444	515	567	645	723	723	
DSA, мм	183	198	234	263	291	325	366	411	463	520	578	647	728	821	927	1012	1157	1157	
D1, мм	143	154	179	202	225	253	286	322	364	410	455	510	631	710	800	862	1010	1010	
D5, мм	8,5	8,5	8,5	8,5	8,5	8,5	8,5	8,5	8,5	8,5	8,5	10,5	10,5	10,5	10,5	10,5	10,5	10,5	
E1, мм	175	190	233	257	283	317	352	392	438	488	538	600	670	800	840	940	1041	1041	
H*, мм	117,8	126,8	149	162	183	201	225	253	284	346	378	415	396	429	519	543	597	672	
H1*, мм	33,8	36,8	42	47	52	59	66	74	83	121	129	142	107	118	138	130	152	152	
H2*, мм	72	78	96	104	120	131	148	168	187	211	235	253	269	292	358	391	424	499	
H5*, мм	88	94	112	120	136	147	164	184	208	232	256	280	296	319	390	423	456	531	
U, мм	4	4	5	5	5	5	5	5	7	7	7	7	7	8	9	10	11	11	
ZxW1, мм	6x60°	6x60°	6x60°	6x60°	6x60°	4x90°	4x90°	4x90°	4x90°	4x90°	4x90°	4x90°	4x90°	6x60°	6x60°	8x45°	8x45°	16x22,5°	16x22,5°
ZxW2, мм	-	-	-	-	-	3x120°	3x120°	3x120°	3x120°	3x120°	3x120°	3x120°	3x120°	-	-	-	-	-	-

Примечание: Для размеров DE2*, H*, H1*, H2*, H5* указаны максимальные значения.
Для сопоставления размеров см. рис. 1.1 и 1.2.

Таблица 3. Сводная таблица комплектующих КЦ

Типоразмер КЦ	Наименование ступицы	Размер	Кол.	Размер	Кол.	Размер	Кол.	Наименование втулки*	Винт для фиксации втулки, размеры d x L
		Болт DIN 933	Шайба «гровер» DIN 127	Шайба DIN 125					
175	SM 1008M	M6 x 10	6	M6	6	M6	6	ТВ 1008M x ...(11, 12, 14, 19)	3/8" x 5/8" (9,525 x 15,875 мм)
190		M6 x 10	6	M6	6	M6	6		
220	SM 1210M	M6 x 16	6	M6	6	M6	6	ТВ 1210 x ...(11, 14, 19, 22, 24, 28)	3/8" x 5/8" (9,525 x 15,875 мм)
250		M6 x 16	6	M6	6	M6	6		
280		M6 x 16	6	M6	6	M6	6		
310	SM 1210	M6 x 16	6	M6	6	M6	6		
350		M6 x 16	6	M6	6	M6	6		
400		M6 x 16	6	M6	6	M6	6		
400	SM 2012	M8 x 20	6	M8	6	M8	6	ТВ 2012 x ...(14, 19, 22, 24, 28, 32, 38, 42, 48)	7/16" x 7/8" (11,113 x 22,225 мм)
450		M8 x 20	6	M8	6	M8	6		
500		M8 x 20	6	M8	6	M8	6		
560		M8 x 20	6	M8	6	M8	6		
630	SM 2517	M12 x 20	8	M12	8	M12	8	ТВ 2517 x ...(19, 22, 24, 28, 32, 38, 42, 48, 55, 60, 65)	1/2" x 1" (12,7 x 25,4 мм)
710		M12 x 35	8	M12	8	M12	8		
800		M12 x 25	8	M12	8	M12	8		
900	SM 3020-1	M12 x 30	8	M12	8	M12	8	ТВ 3020 x ...(28, 32, 38, 42, 48, 55, 60, 65, 75)	5/8" x 1 1/4" (15,875 x 31,75 мм)
1000		M12 x 30	8	M12	8	M12	8		
1100		M12 x 30	8	M12	8	M12	8		
1100.1R		M12 x 35	8	M12	8	M12	8		

* - в скобках указан диаметр вала двигателя

Примечание: Данные комплектующие поставляются для стандартных и искробезопасных КЦ.

Ступица крепится к наружной стороне заднего диска готового колеса болтами по DIN 933 класса прочности 8.8, шайбами «гровер» по DIN 127, шайбами DIN 125.

Таблица 4. Ориентировочные массы элементов КЦ

Типоразмер КЦ	Масса колеса без диффузора и ступицы, кг	Масса со ступицей, но без диффузора, кг	Масса колеса со ступицей и диффузором, кг
175	0,9	1,1	1,4
190	1,1	1,3	1,7
220	2,3	4,1	4,6
250	2,8	4,6	5,3
280	3,2	5	5,8
310	4	5,8	6,8
350	5,6	7,9	9
400	7,9	9,75	11,6
400У	8,1	12,5	14,3
450	10,6	15	17,2
500	14,8	19,2	21,9
560	19,2	23,6	26,8
630	23,9	32	36
710	37,9	46	52,3
800	46,9	55	62,9
900	70	85,3	98,3
1000	109,3	125	140
1100	125,4	143,7	161,7
1100.1R	175,1	195,07	213

Примечание: Вес указан для сборки КЦ без конической втулки.

Таблица 5. Максимальные частоты вращения и остаточный дисбаланс КЦ

Типоразмер КЦ	Макс. частота вращения, об/мин	Остаточный дисбаланс G 6,3 по ISO 1940 при максимальных оборотах на каждую из плоскостей (задний или передний диск) не более*, г*мм
КЦ-175	5940	12,7
КЦ-190	5940	14,3
КЦ-220	5940	19,9
КЦ-250	5350	25,9
КЦ-280	4775	34,5
КЦ-310	4245	44,5
КЦ-350	3700	61,7
КЦ-400	3340	88,8
КЦ-450	2970	156
КЦ-500	2675	205
КЦ-560	2310	297
КЦ-630	2060	446
КЦ-710	1840	737
КЦ-800	1620	1029
КЦ-900	1475	1862
КЦ-1000	1280	3030
КЦ-1100	1030	4198
КЦ-1100.1R	1320	4445

3.2. ГЕОМЕТРИЧЕСКИЕ ХАРАКТЕРИСТИКИ ВМКЦ



Рис.2.1 Геометрические характеристики ВМКЦ (до КЦ-450 включительно)



Рис.2.2 Геометрические характеристики ВМКЦ (с КЦ-500 до КЦ-1100.1R включительно)

Таблица 6. Геометрические характеристики ВМКЦ

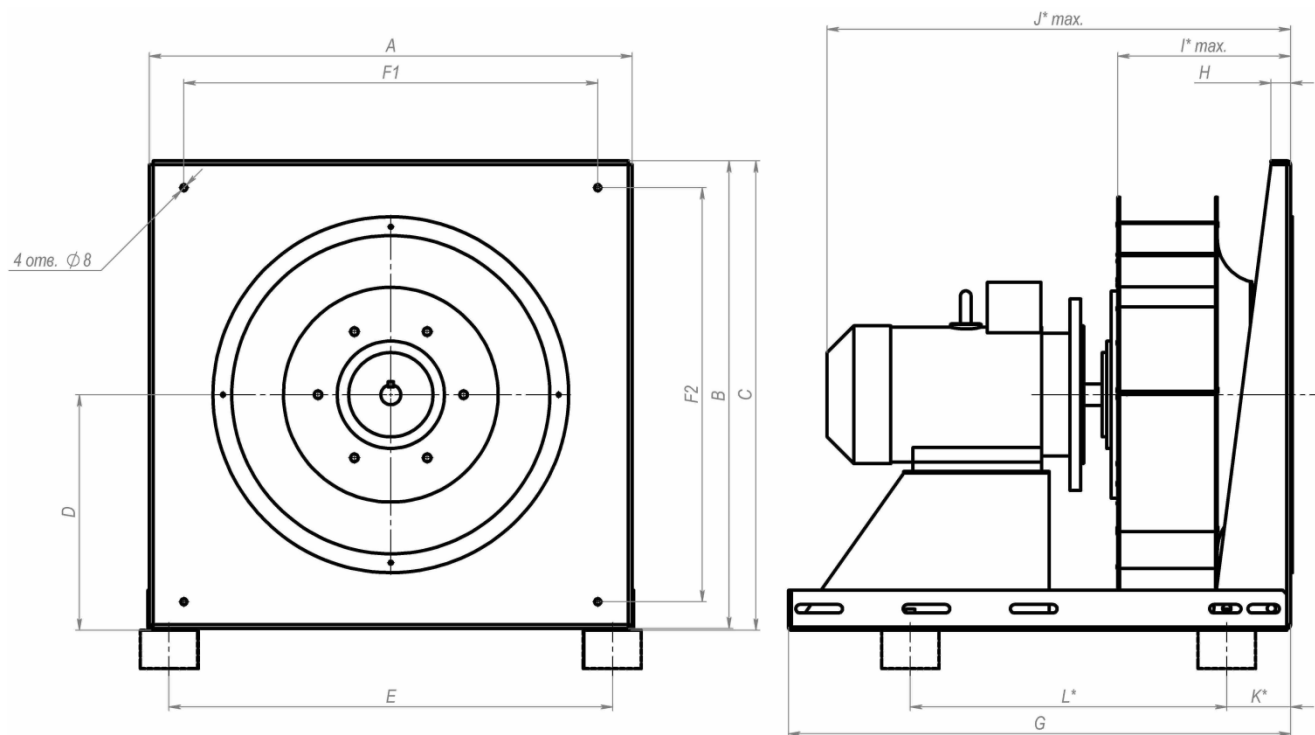
Типо-размер модуля	Двигатель	Размеры, мм														Виброопоры		Вставка гибкая						
		A	B	C	D	E	F1	F2	G	H	I* max.	J* max.	K**	L**	M**	Тип	Кол-во, шт							
КЦ-175	АИР 63	248	227	229	113	196	222	202	305	14	99,5	315	70	155	-	ЕС 4030 Тип В	4	200 x 180						
КЦ-190	АИР 63	278	247	249	127	226	252	222	320	14	108,5	325	70	175	-			230 x 220						
КЦ-220	АИР 63	315	275	277	141	263	290	251	335	14	133	343	70	150	-			ЕС 4030 Тип В	4	268 x 229				
	АИР 71								385			393		175										
КЦ-250	АИР 63	340	339	341	177	300	315	315	395	14	145	358	70	192	-					ЕС 4030 Тип В	4	293 x 293		
	АИР 71											408												
	АИР 80											453												
КЦ-280	АИР 63	420	429	431	217	368	390	390	505	14	167	385	70	350	-							ЕС 4030 Тип В	4	370 x 370
	АИР 71											432												
	АИР 80											467												
	АИР 90											532												
КЦ-310	АИР 63	420	429	431	217	368	390	390	505	14	185	405	70	300	-	ЕС 4030 Тип В	4							370 x 370
	АИР 71											440												
	АИР 80											480												
	АИР 90											540												
	АИР 100											565												
КЦ-350	АИР 71	500	509	511	257	448	450	450	575	14	209	478	70	336	-			ЕС 4030 Тип В	4	430 x 430				
	АИР 80											520												
	АИР 90											574												
	АИР 100											599												
	АИР 112											664												

Типо-размер модуля	Двигатель	Размеры, мм														Виброопоры		Вставка гибкая
		A	B	C	D	E	F1	F2	G	H	I* max.	J* max.	K**	L**	M**	Тип	Кол-во, шт	
КЦ-400	АИР 80	500	509	502	257	448	450	450	600	14	237	531	70	428	-	ЕС 4030 Тип В	4	430 x 430
	АИР 90											558						
	АИР 100											566						
	АИР 112											698						
	АИР 132								723			450						
КЦ-450	АИР 80	630	610	612	307	578	540	540	655	26	263	564	70	420	-	ЕС 5050 Тип В	4	520 x 520
	АИР 90											591						
	АИР 100											641						
	АИР 112											706						
	АИР 132								731			700						
КЦ-500	АИР 80	630	620	676	348	574	600	590	750	29	298	612	70	480	-	ЕС 5050 Тип В	4	580 x 570
	АИР 90											647						
	АИР 100											642						
	АИР 112											737						
	АИР 132								762			780						
КЦ-560	АИР 90	760	760	816	433	701	660	660	790	26	332	700	70	560	-	ЕС 5050 Тип В	4	640 x 640
	АИР 100											725						
	АИР 112											750						
	АИР 132								775			910						
КЦ-630	АИР 100	800	780	836	446	736	745	745	865	30	365	688	70	630	-	ЕС 7550 Тип В	4	725 x 725
	АИР 112											753						
	АИР 132											783						
	АИР 160								908			915						
КЦ-710	АИР 100	960	974	974	478	913	850	850	1000	30	370	733	70	615	-	ЕС 7550 Тип В	4	830 x 830
	АИР 112											798						
	АИР 132											823						
	АИР 160											953						

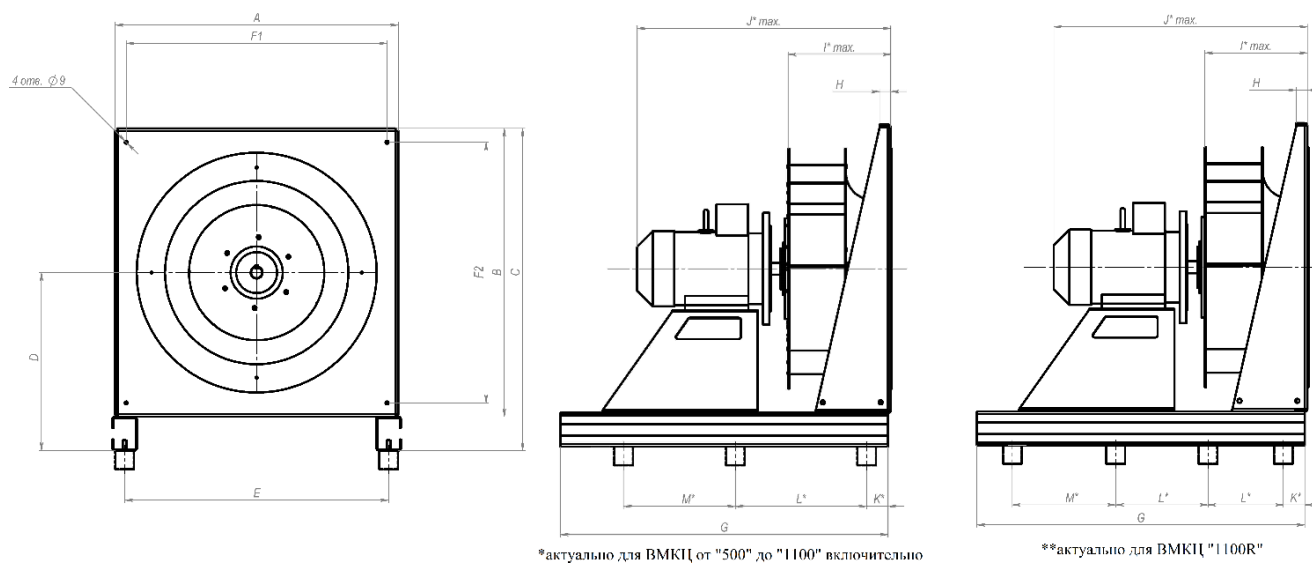
Типо-размер модуля	Двигатель	Размеры, мм														Виброопоры		Вставка гибкая		
		A	B	C	D	E	F1	F2	G	H	I* max.	J* max.	K**	L**	M**	Тип	Кол-во, шт			
КЦ-800	АИР 112	974	970	970	478	895	880	880	1050	30	400	838	70	540	360	ЕС 7550 Тип В	6	860 x 860		
	АИР 132											851								
	АИР 160											993								
	АИР 180											1078								
КЦ-900	АИР 132	1180	1264	1264	674	1105	1070	1070	1320	30	480	938	120	620	500				6	1050 x 1050
	АИР 160											1123								
	АИР 180											1193								
	АИР 200											1253								
КЦ-1000	АИР 132	1240	1240	1240	630	1164	1140	1140	1320	30	508	940	120	620	500		6	1120 x 1120		
	АИР 160											1125								
	АИР 180											1195								
	АИР 200											1255								
КЦ-1100	АИР 160	1400	1400	1510	810	1305	1280	1280	1630	30	560	1235	120	800	640		6	1260 x 1260		
	АИР 180											1305								
	АИР 200											1365								
	АИР 250											1140								
КЦ-1100.1R	АИР 160	1400	1400	1510	810	1305	1280	1280	1630	30	610	1310	120	440	500	8	1260 x 1260			
	АИР 180											1380								
	АИР 200											1440								
	АИР 250											1515								

* - I_{max} и J_{max} означают максимальные значения указанных на рис.2.1 и 2.2 соответствующих размеров.

** - размеры K, L, M носят рекомендательный характер

Таблица 7. Ориентировочные массы элементов ВМКЦ

Типоразмер модуля	Двигатель	Масса КЦ со ступицей и диффузором, кг	Масса двигателя (максимальная), кг	Масса рамы модуля, кг	Масса модуля в сборе (максимальная), кг
КЦ-175	АИР 63	1,4	6,4	3,4	11,2
КЦ-190	АИР 63	1,7	6,4	3,7	11,8

Типоразмер модуля	Двигатель	Масса КЦ со ступицей и диффузором, кг	Масса двигателя (максимальная), кг	Масса рамы модуля, кг	Масса модуля в сборе (максимальная), кг
КЦ-220	АИР 63	4,6	6,4	4,3	15,3
	АИР 71	4,6	10,5	4,3	19,4
КЦ-250	АИР 63	5,3	6,4	5,3	17
	АИР 71	5,3	10,5	5,3	21,1
	АИР 80	5,3	15,9	5,3	26,5
КЦ-280	АИР 71	5,8	10,5	8,0	24,3
	АИР 80	5,8	15,9	8,0	29,7
	АИР 90	5,8	22,3	8,0	36,1
КЦ-310	АИР 71	6,8	10,5	8,1	25,4
	АИР 80	6,8	15,9	8,1	30,8
	АИР 90	6,8	22,3	8,1	37,2
	АИР 100	6,8	32	8,1	46,9
КЦ-350	АИР 71	9	10,5	10,2	29,7
	АИР 80	9	15,9	10,2	35,1
	АИР 90	9	22,3	10,2	41,5
	АИР 100	9	32	10,2	51,2
	АИР 112	9	48	10,2	67,2
КЦ-400	АИР 90	11,6	22,3	10,5	44,4
	АИР 100	11,6	32	10,5	54,1
	АИР 112	11,6	48	10,5	70,1
	АИР 132	11,6	84	10,5	106,1
КЦ-400У	АИР 90	14,3	22,3	11,5	48,1
	АИР 100	14,3	32	11,5	57,8
	АИР 112	14,3	48	11,5	73,8
	АИР 132	14,3	84	11,5	109,8
КЦ-450	АИР 90	17,2	22,3	19	58,5
	АИР 100	17,2	32	19	68,2
	АИР 112	17,2	48	19	84,2
	АИР 132	17,2	84	19	120,2

Типоразмер модуля	Двигатель	Масса КЦ со ступицей и диффузором, кг	Масса двигателя (максимальная), кг	Масса рамы модуля, кг	Масса модуля в сборе (максимальная), кг
КЦ-500	АИР 90	21,9	22,3	32	76,2
	АИР 100	21,9	32	32	85,9
	АИР 112	21,9	48	32	101,9
	АИР 132	21,9	84	32	137,9
КЦ-560	АИР 90	26,8	22,3	41	90,1
	АИР 100	26,8	32	41	99,8
	АИР 112	26,8	48	41	115,8
	АИР 132	26,8	84	42	152,8
КЦ-630	АИР 100	36	32	44	112
	АИР 112	36	48	44	128
	АИР 132	36	84	46	166
	АИР 160	36	142	46	224
КЦ-710	АИР 100	52,3	32	75	159,3
	АИР 112	52,3	48	75	175,3
	АИР 132	52,3	84	75	211,3
	АИР 160	52,3	142	75	269,3
КЦ-800	АИР 112	63,9	48	80	191,9
	АИР 132	63,9	84	80	227,9
	АИР 160	63,9	142	80	285,9
	АИР 180	63,9	190	80	333,9
КЦ-900	АИР 132	98,3	84	135	317,3
	АИР 160	98,3	142	135	375,3
	АИР 180	98,3	190	135	423,3
	АИР 200	98,3	255	135	488,3
КЦ-1000	АИР 132	140	84	140	364
	АИР 160	140	142	140	422
	АИР 180	140	190	140	470
	АИР 200	140	255	140	535

Типоразмер модуля	Двигатель	Масса КЦ со ступицей и диффузором, кг	Масса двигателя (максимальная), кг	Масса рамы модуля, кг	Масса модуля в сборе (максимальная), кг
КЦ-1100	АИР 160	161,7	142	190	493,7
	АИР 180	161,7	190	190	541,7
	АИР 200	161,7	255	190	606,7
	АИР 250	161,7	520	190	871,7
КЦ-1100.1R	АИР 160	213	142	205	560
	АИР 180	213	190	205	608
	АИР 200	213	255	205	673
	АИР 250	213	520	205	938

***Примечание:** в таблице указана максимальная масса модуля, которая зависит от установленного электродвигателя.

4. РАБОЧИЕ ХАРАКТЕРИСТИКИ КЦ

Ниже приведены графики напорно-расходных характеристик КЦ.



Рис.3. КЦ-175



Рис.4. КЦ-190

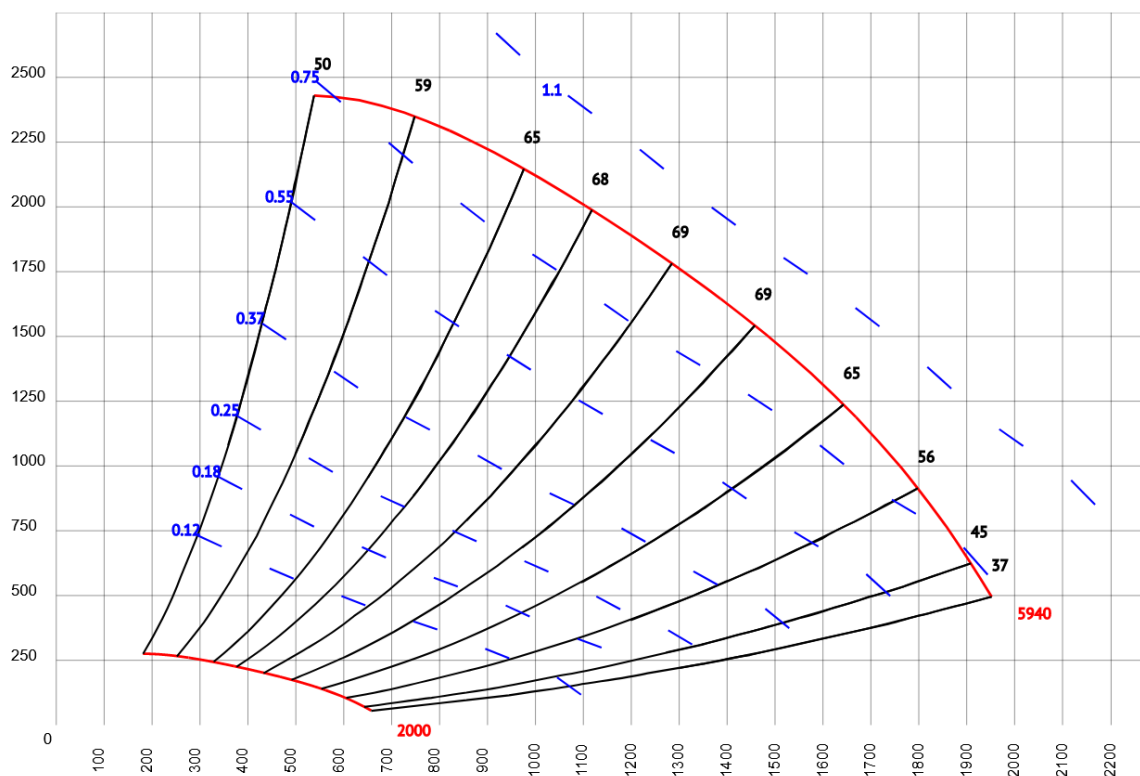

Рис.5. КЦ-220

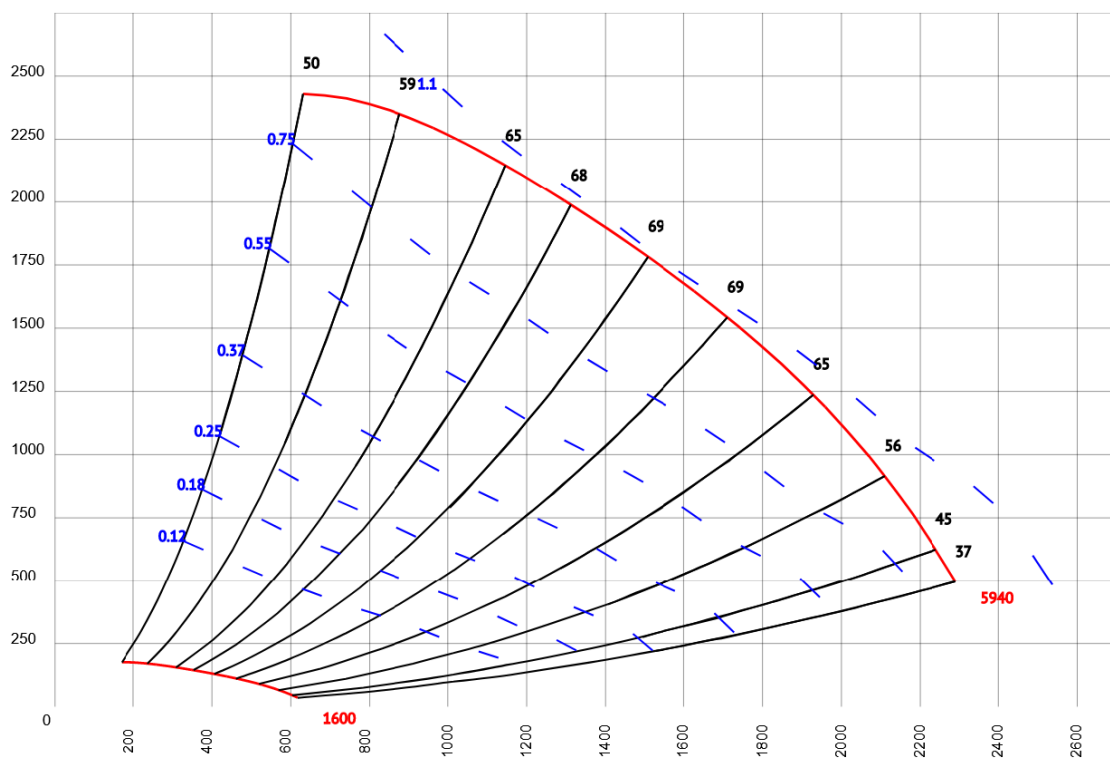

Рис.6. КЦ-250

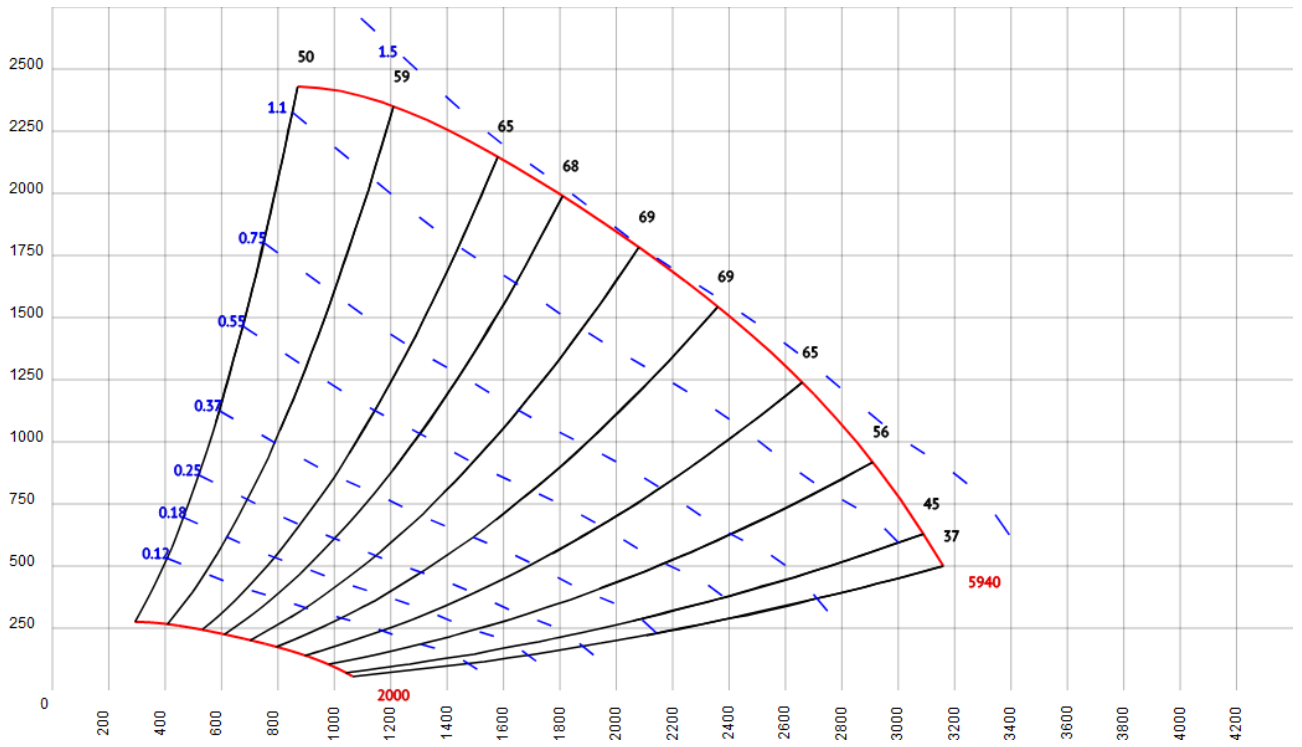

Рис.7. КЦ-280

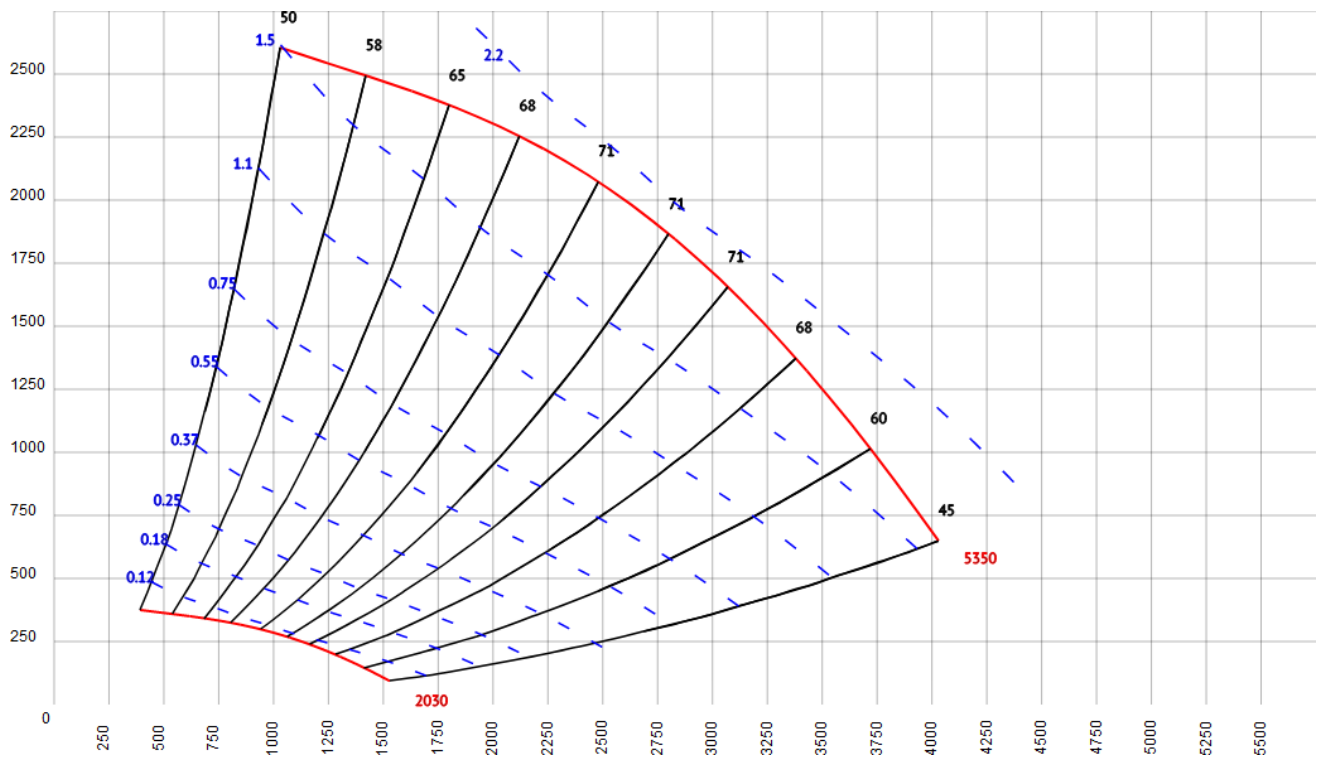

Рис.8. КЦ-310

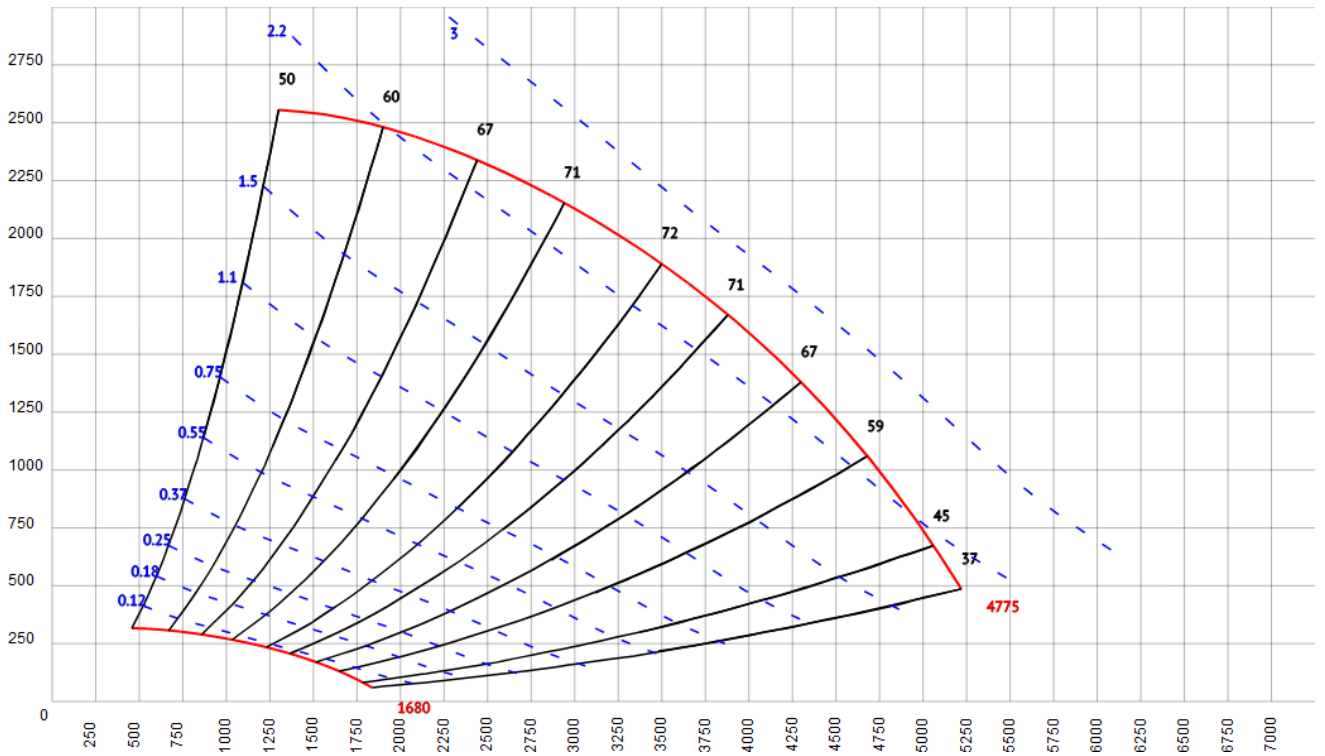

Рис.9. КЦ-350

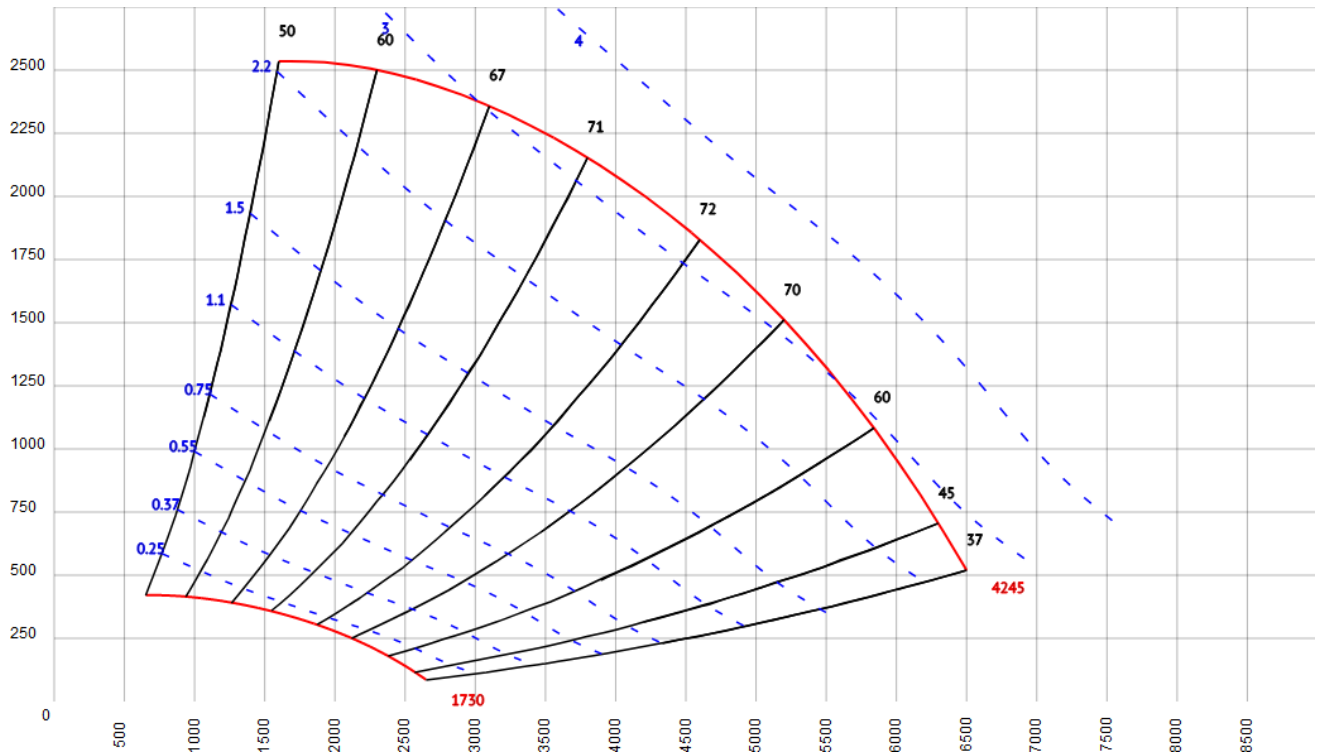

Рис.10. КЦ-400

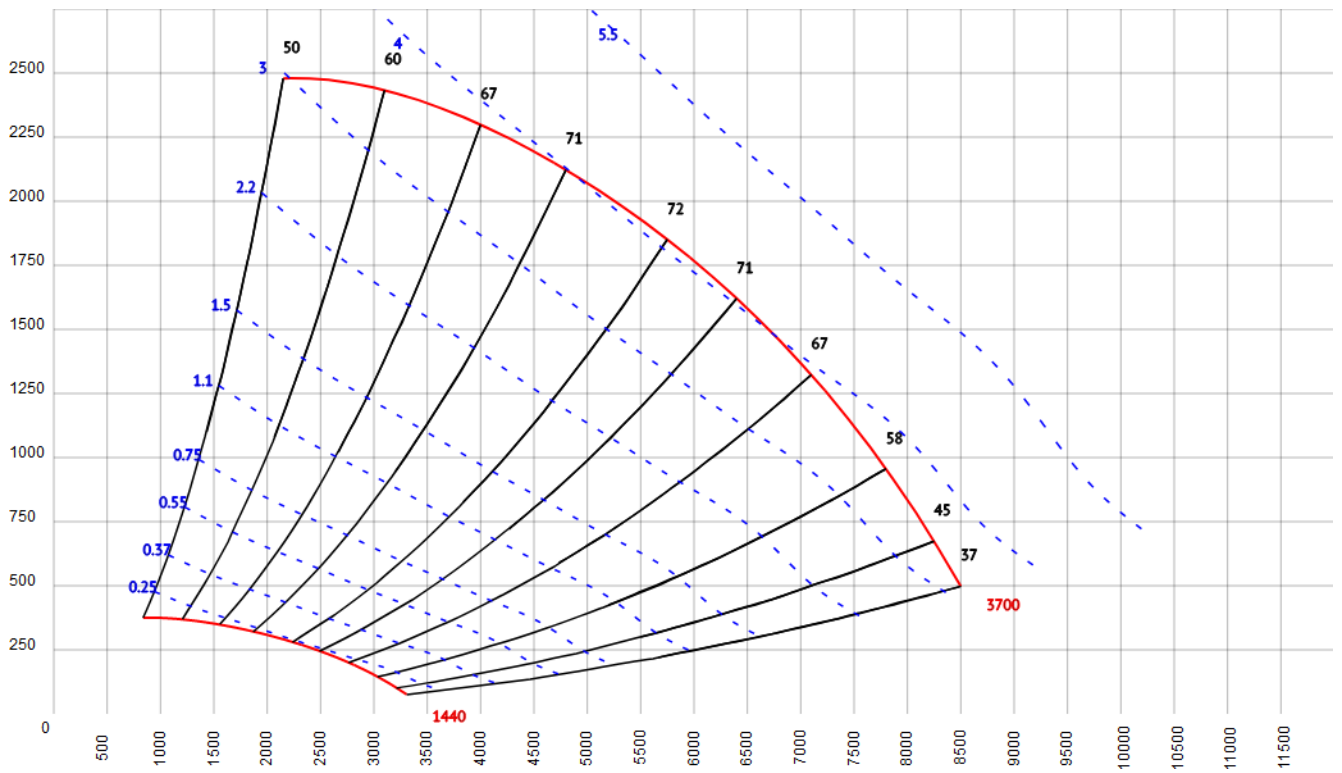

Рис.11. КЦ-450

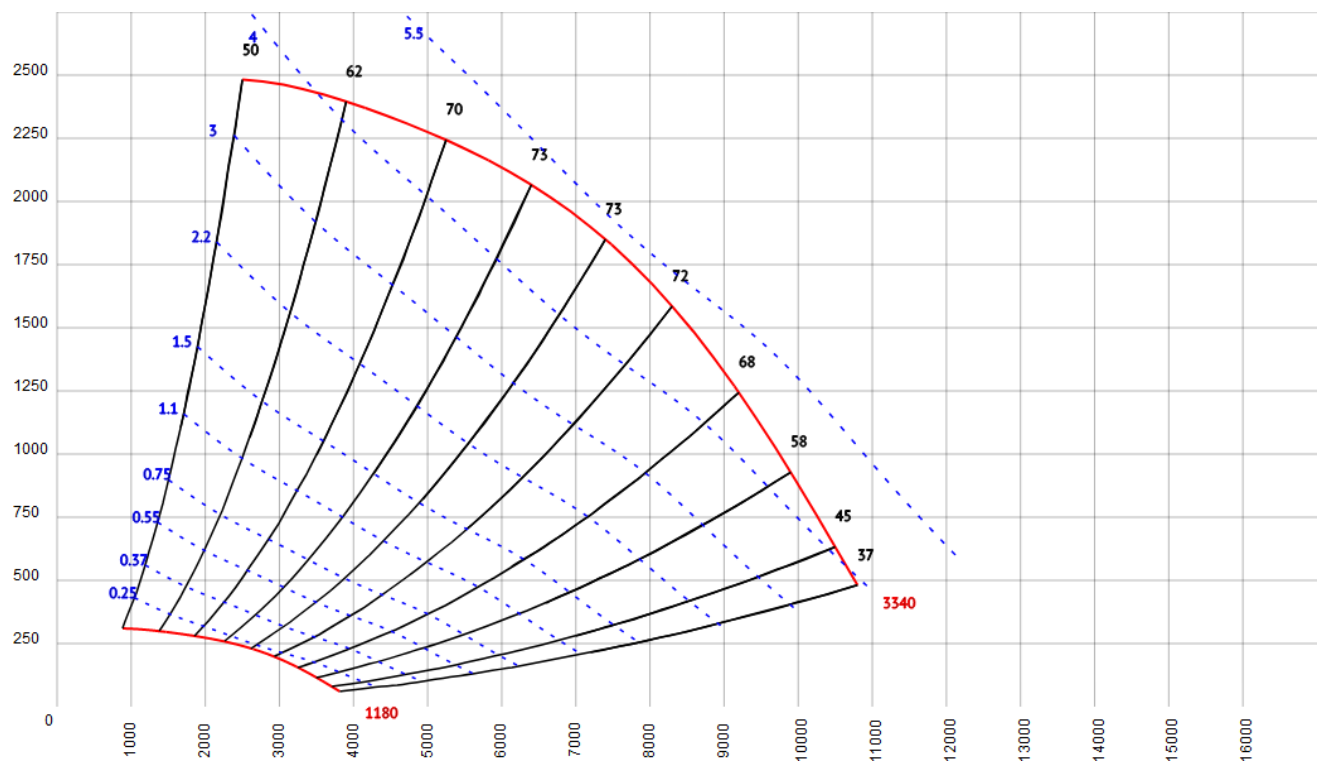

Рис.12. КЦ-500

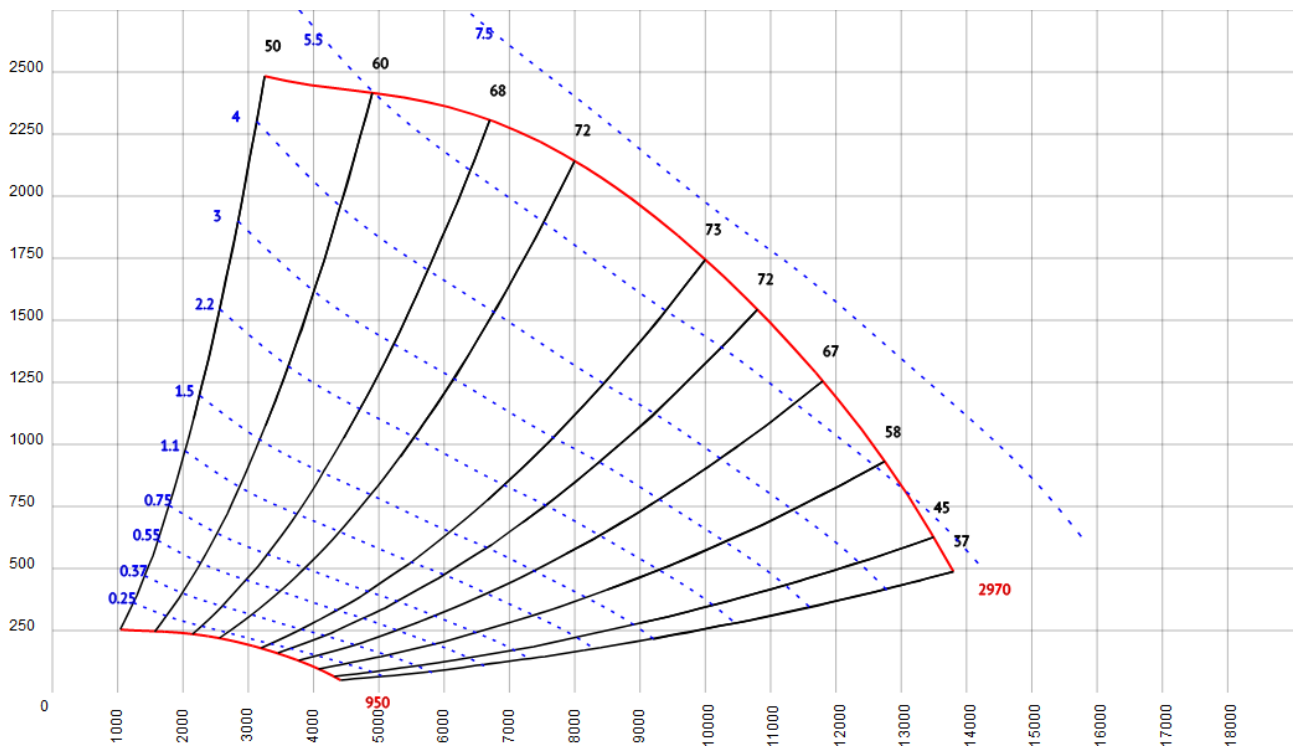

Рис.15. КЦ-710

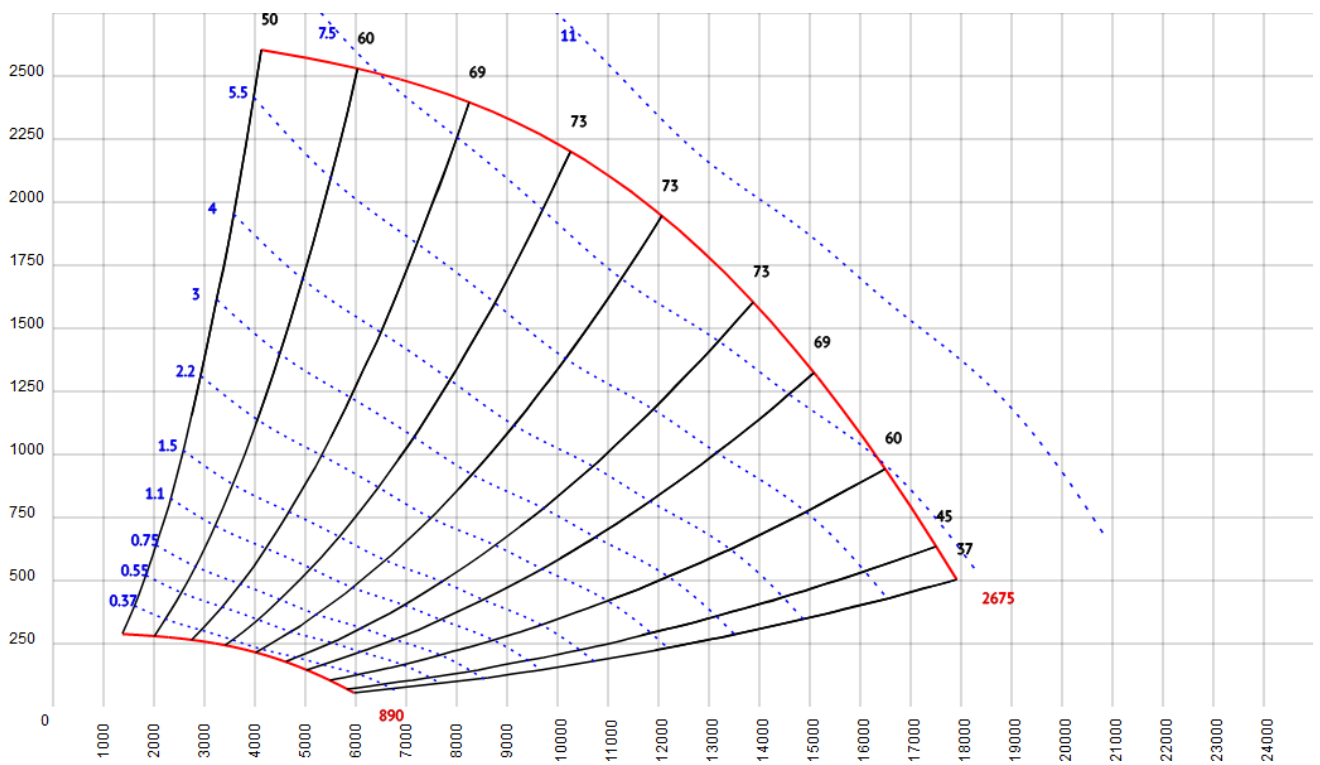

Рис.16. КЦ-800

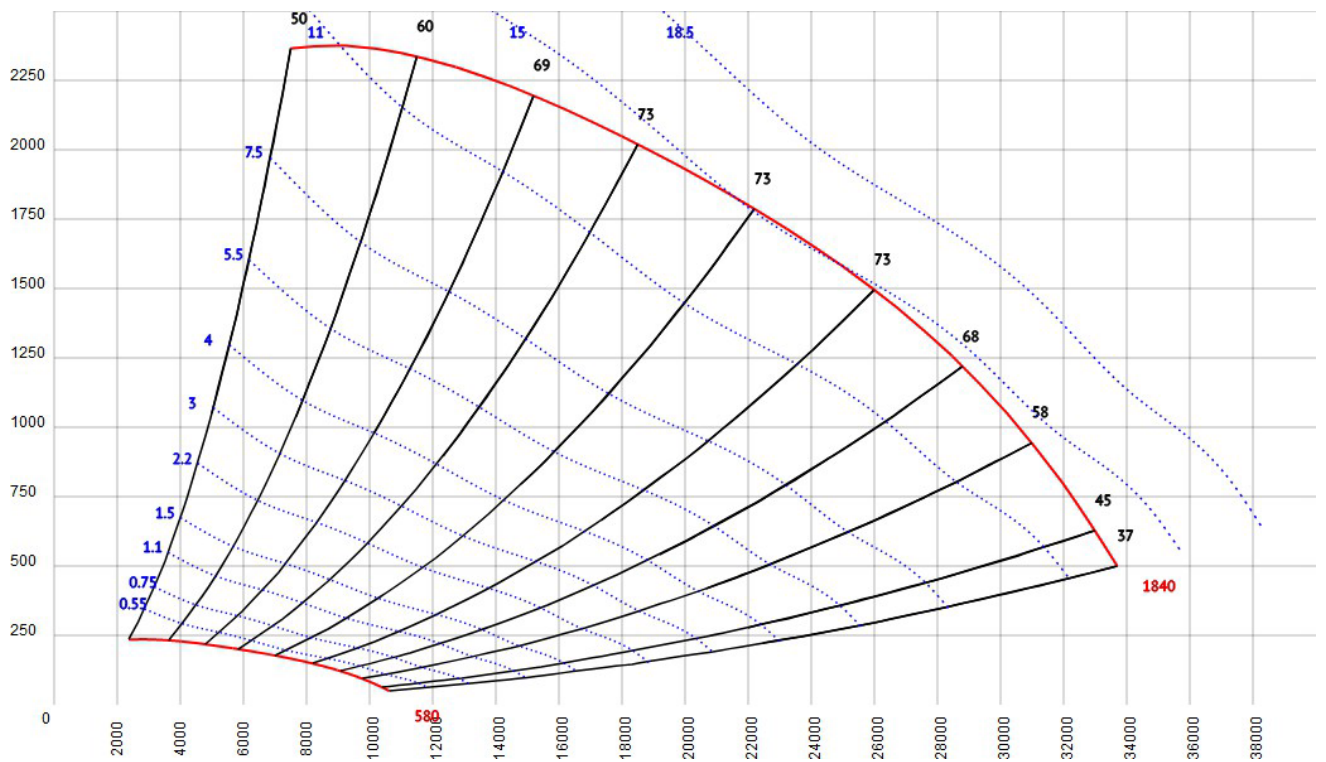

Рис.17. КЦ-900

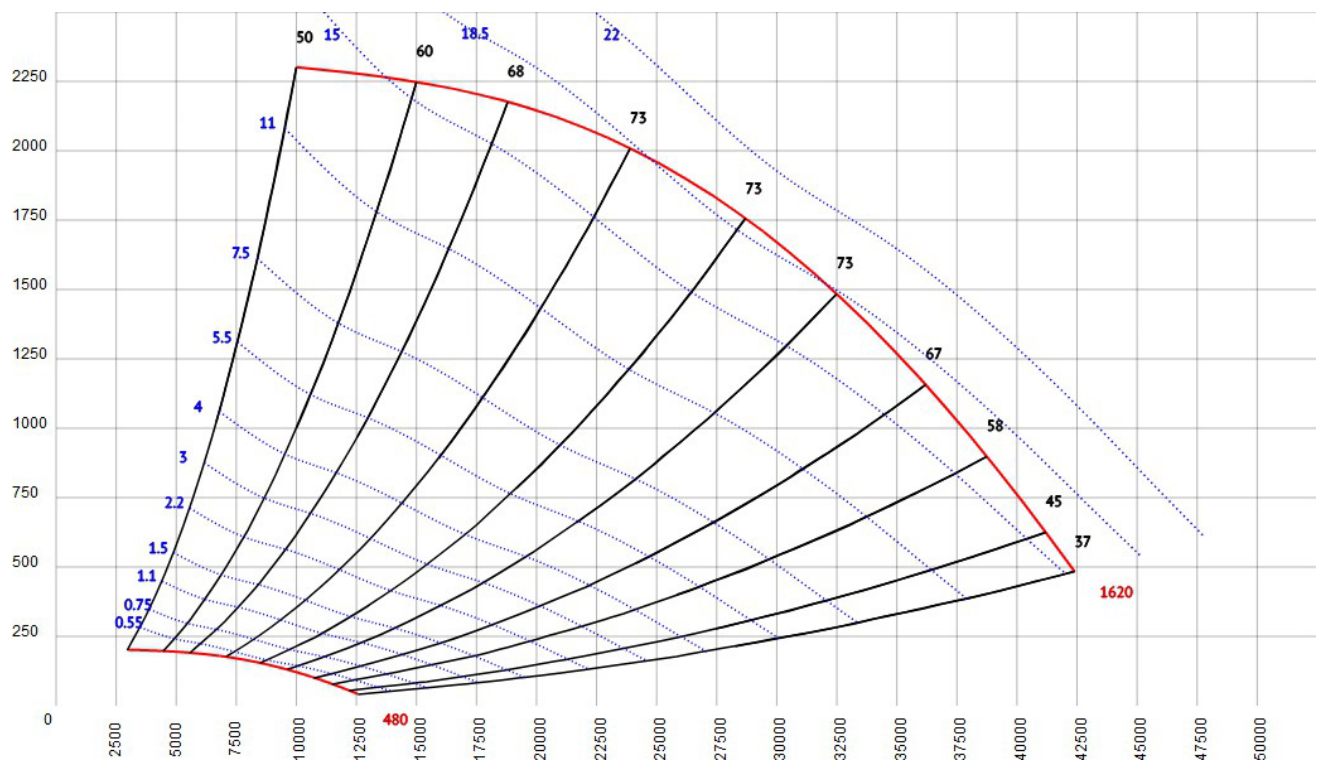

Рис.18. КЦ-1000

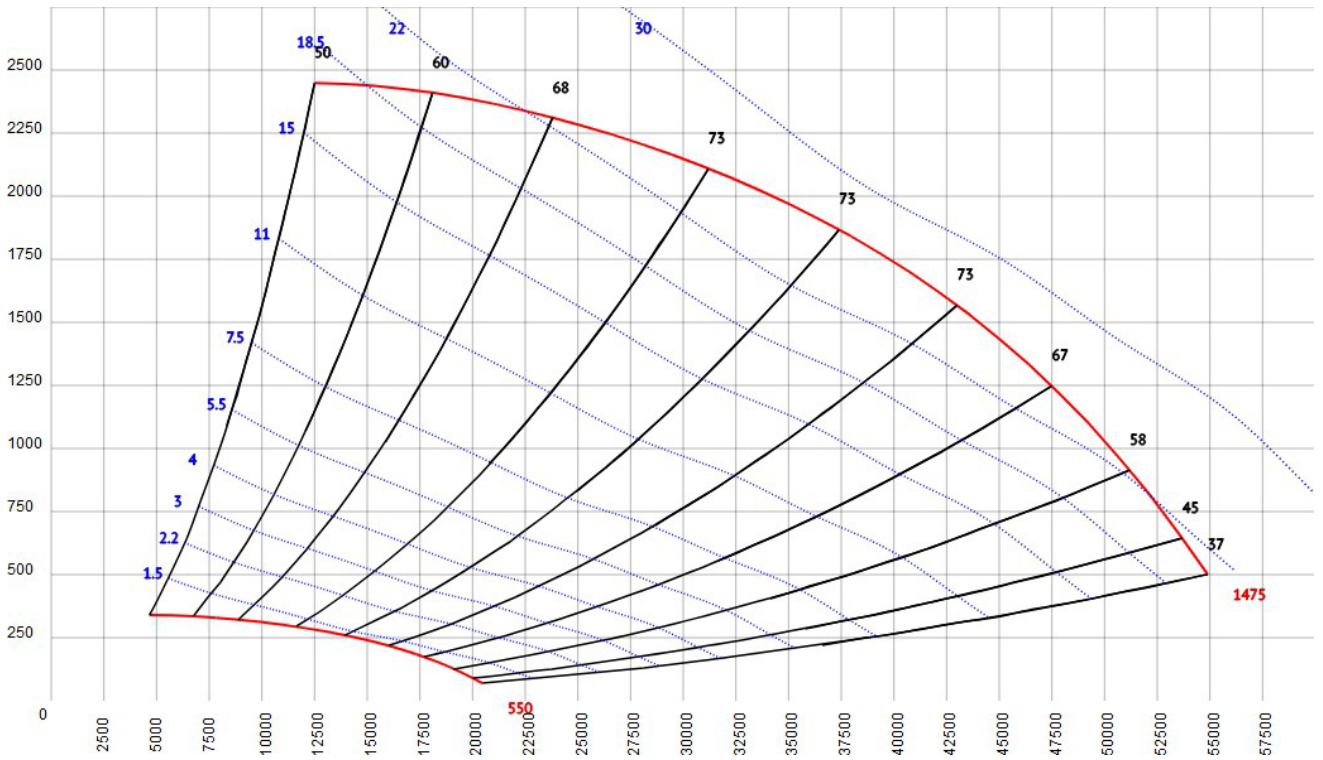

Рис.19. КЦ-1100

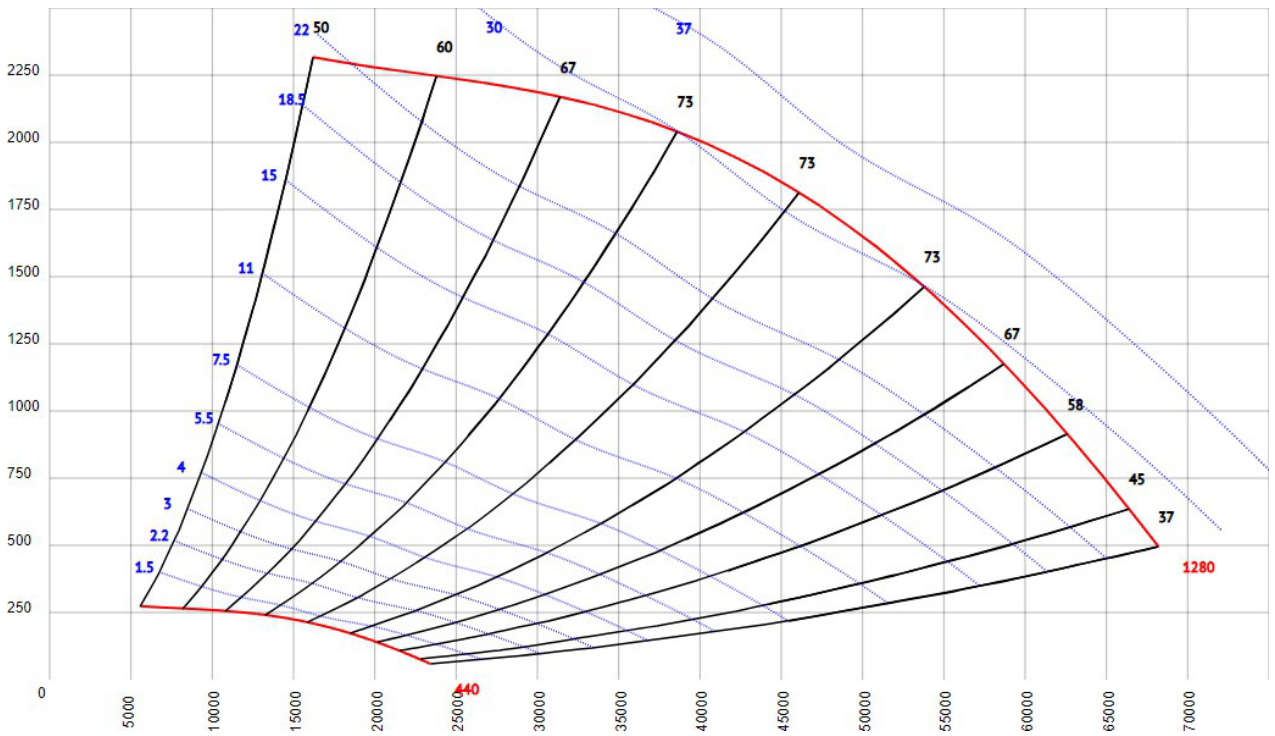

Рис.20. КЦ-1100.1R

5. МОНТАЖ И ПОДКЛЮЧЕНИЕ

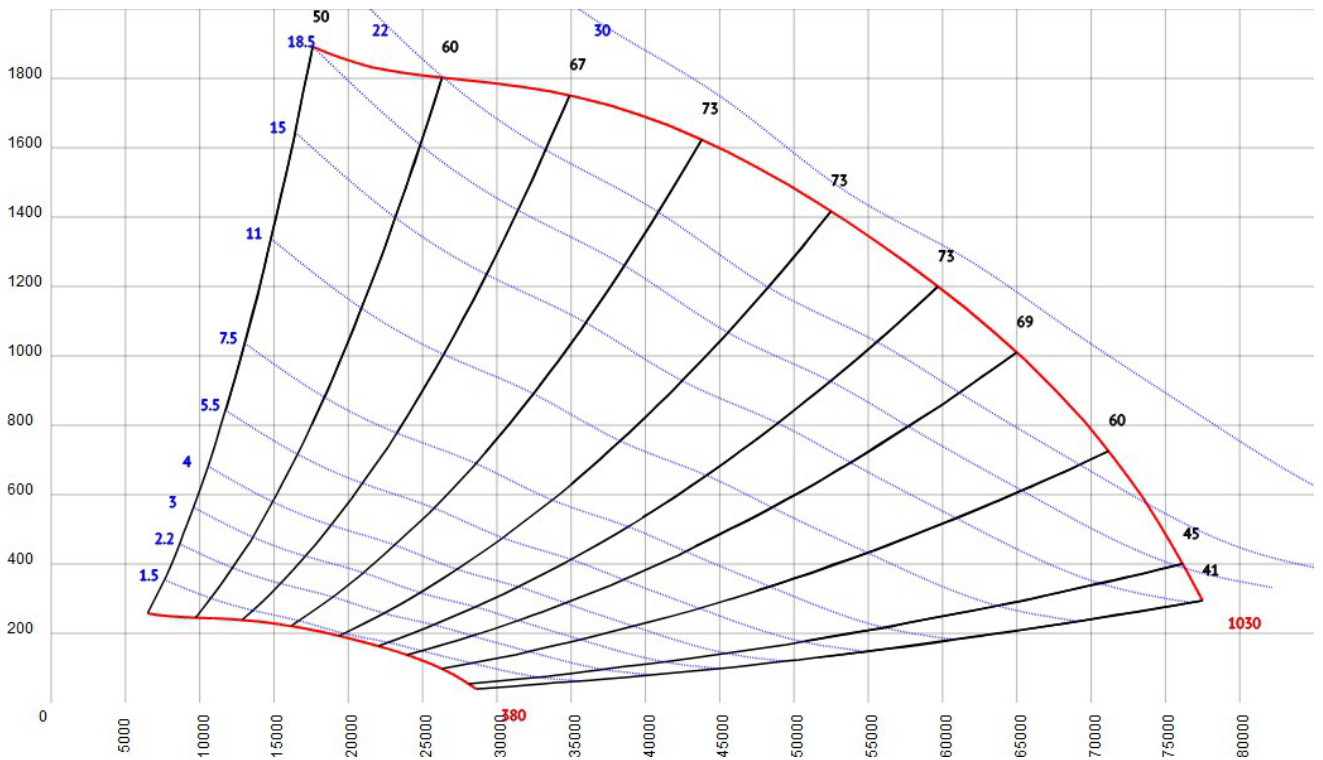
ВМКЦ (КЦ) предназначен для монтажа в вентиляционный агрегат. Диапазон допустимых температур для эксплуатации ВМКЦ: $-40^{\circ}\text{C}..+40^{\circ}\text{C}$, максимальная относительная влажность при $+25^{\circ}\text{C}$ не более 70%. Конструктивное исполнение вентиляционного агрегата должно обеспечивать температурные и влажностные параметры воздуха в пределах допустимых.

При монтаже КЦ (ВМКЦ) в вентиляционный агрегат необходимо убедиться в том, что предусмотрены и выполнены все меры, обеспечивающие защиту всасывания вентилятором посторонних предметов (установка защитных решеток, жалюзи, фильтров и т.д.). **Попадание посторонних предметов может вызвать разрушение КЦ (ВМКЦ) - опасно для жизни!**

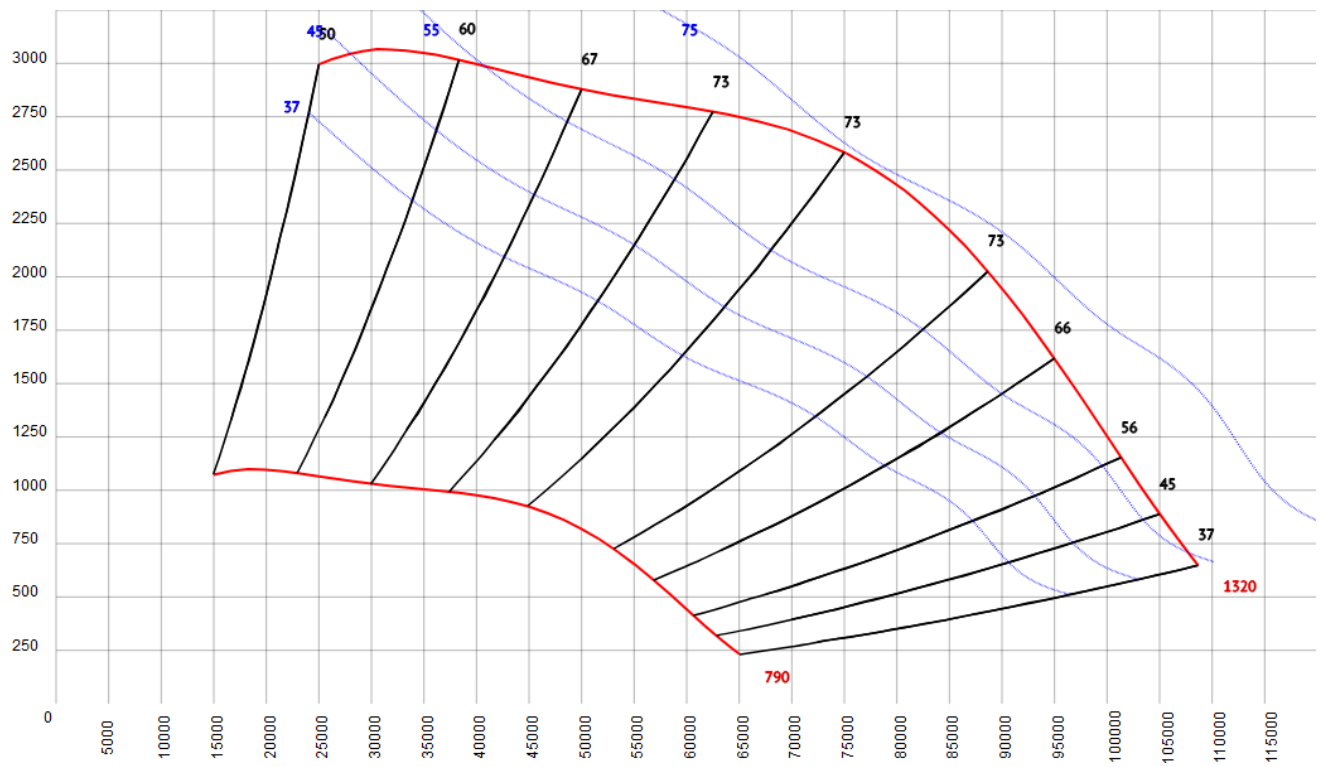
Внимание!

Строго запрещается превышать максимальную рабочую частоту вращения КЦ (ВМКЦ), указанную в таблице 5. Превышение частоты может вызвать разрушение КЦ (ВМКЦ) - ОПАСНО ДЛЯ ЖИЗНИ!

При использовании для регулировки частоты вращения преобразователя частоты, необходимо обеспечить, чтобы неправильное функционирование преобразователя частоты не вызывало превышения максимально допустимой частоты вращения.

5.1. МОНТАЖ КЦ

КЦ соединяется с концом вала приводного двигателя с помощью зажимной втулки.

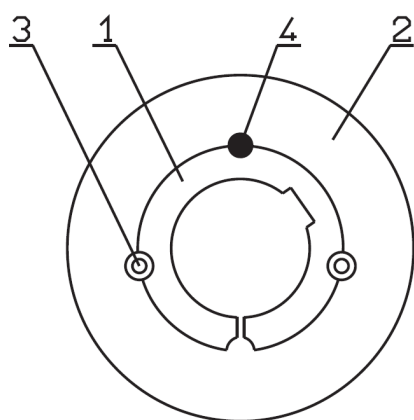

Монтаж КЦ

Очистить и смазать все металлические поверхности (посадочные поверхности зажимных втулок и вала двигателя). Вставить зажимную втулку (1) в ступицу (2) и совместить отверстия согласно рисунку 21. Слегка смазать и ввинтить винты (3), пока не затягивая их.

КЦ с зажимной втулкой (1) без нагрузки (в случае тяжелого КЦ - с помощью грузоподъемного устройства) надеть на вал, предварительно установив шпонку, и выровнять по оси. Поочередно и равномерно затянуть винты (3) в несколько этапов и в соответствии с рекомендованным моментом затяжки согласно таблице 8. Заполнить пустые отверстия консистентной смазкой во избежание коррозии и попадания инородных тел. После работы в течение около 1 часа проверить момент затяжки резьбового соединения на соответствие требуемому моменту.

Рис.21. Монтаж КЦ

После работы в течение около 1 часа проверить момент затяжки резьбового соединения на соответствие требуемому моменту.

Внимание!

При пробном пуске необходимо обязательно убедиться в правильности направления вращения КЦ согласно рис. 22.

По окончании монтажа провести балансировку вентиляторного модуля согласно ГОСТ ISO 1940-1-2007.

Демонтаж КЦ

Ослабить все установленные винты (3), вывернуть один винт полностью, смазать и ввинтить его в демонтажное отверстие (4). Затягивать винт, пока зажимная втулка (1) не отсоединится от ступицы (2).

Таблица 8. Рекомендуемые моменты затяжки винтов втулки

Типоразмер втулки	1210M	1210	2012	2517	3020-1
Момент затяжки, Нм	15,0-17,0	15,0 - 17,0	25,0 - 27,0	45,0 - 47,0	85,0 - 87,0

5.2. МОНТАЖ И ПОДКЛЮЧЕНИЕ ВМКЦ

Для охлаждения электродвигателя ВМКЦ необходимо обеспечить расстояние от торцевой плоскости защитного кожуха вентилятора до ближайшего препятствия не менее 1/2 высоты оси вращения двигателя.

Запрещается эксплуатация электродвигателя со снятым кожухом или вентилятором, если конструкцией они предусмотрены.

Для снижения передаваемой от ВМКЦ на корпус вентиляционного агрегата вибрации рекомендуется установка вибро-опор. Вибро-опоры должны быть надежно закреплены, а их резьбовые соединения должны быть защищены от прослабления вибрацией.

Количество, тип и места установки вибро-опор принять по рисункам 2.1, 2.2 и таблице 6.

5.2.1. ПОДКЛЮЧЕНИЕ К ЭЛЕКТРИЧЕСКОЙ СЕТИ

Подключение электродвигателя осуществляется согласно данным приведенным на его паспортной табличке.

Внимание! Убедитесь в соответствии напряжения питания схеме соединения обмотки статора электродвигателя.

Для подключения кабеля в коробке выводов предусмотрены шесть зажимов, на которые выведены концы и начала фаз обмотки статора. Если для пуска двигателя не используется способ переключения схемы соединения со «звезды» на «треугольник», необходимо собрать схему соединения обмотки статора и подключить к зажимам питающей кабель. Также в коробке выводов предусмотрен зажим для заземления, к которому необходимо подсоединить соответствующий провод заземления питающего кабеля.

Ввод кабеля осуществляется через один или два кабельных ввода. Используйте кабельные вводы, соответствующие типу кабеля и его размеру. Сечение силового кабеля выбирается исходя из номинального значения тока электродвигателя и допустимого значения тока в кабеле. Присоединение силового кабеля должно осуществляться только с помощью кабельных наконечников. Используйте кабельные наконечники соответствующего сечения, чтобы не допустить перегрева мест соединения кабеля с зажимами обмотки. Кабель к коробке выводов должен быть подведен без натяжений, а его контактные соединения с клеммной колодкой надежно затянуты (моменты затяжки указаны в таблице 9).

Таблица 9. Моменты затяжки контактных соединений

Резьба	M4	M5	M6	M8	M10	M12	M16
Момент, Нм	1 - 2	3 - 5	6 - 8	10 - 20	20 - 30	40 - 50	50 - 60

Внимание!

Превышение моментов затяжки, указанных в таблице 9 может привести к разрушению клеммной колодки.

После подключения кабеля необходимо проверить надежность его соединения и закрепления по всей длине, отсутствие натяжения и посторонних предметов в коробке выводов. После чего необходимо закрыть коробку выводов. Эксплуатировать ВМКЦ с открытой коробкой выводов электродвигателя недопустимо.

Периодически необходимо проверять контактные соединения, так как вибрация во время работы может их ослабить, что может стать причиной аварийного выхода электродвигателя из строя.

Во время пробного пуска убедитесь в правильности направления вращения двигателя. В случае необходимости изменения направления вращения поменяйте местами любые две фазы питающего кабеля, либо измените направление вращения в настройках частотного преобразователя.



Рис.22. Верное направление вращения крыльчатки вентилятора

Электродвигатель должен получать питание от синусоидального трехфазного источника переменного тока.

Для обеспечения плавного пуска и управления, а также установки максимальной частоты рекомендуется использовать частотный преобразователь (далее - ЧПР). Входные параметры питающей сети по напряжению и частоте должны соответствовать допустимым для частотного преобразователя.

Внимание!

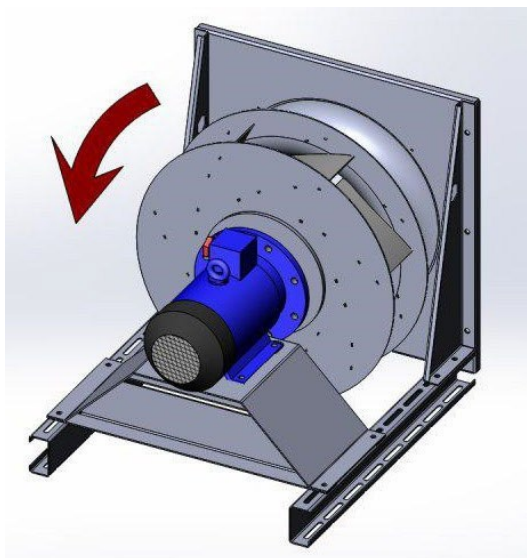
Строго запрещено превышать максимальные обороты КЦ, указанные в таблице 5, во избежание его разрушения!

5.2.2. ЗАЩИТА

Электродвигатель ВМКЦ должен быть снабжен защитой от перегрузки и короткого замыкания. Выбранные устройства защиты должны соответствовать режиму работы электродвигателя, а также его характеристикам. Защита от короткого замыкания выполняется с помощью автоматического выключателя. При выборе автомата необходимо учитывать, что пусковой ток асинхронного электродвигателя в 5 – 7 раз превышает номинальный (при использовании без ЧПР). Тепловая защита должна выполняться с выдержкой времени и может быть осуществлена с помощью теплового реле.

Внимание!

Защита от короткого замыкания должна быть выполнена в любом случае в независимости от того, имеется температурная защита или нет.

5.2.3. ЭКСПЛУАТАЦИЯ В УСЛОВИЯХ, ОТЛИЧНЫХ ОТ НОМИНАЛЬНЫХ

Стандартно электродвигатели ВМКЦ предназначены для работы при температуре окружающей среды от – 40°C, до +40°C и высоте над уровнем моря до 1000 м.

При других параметрах окружающей среды можно воспользоваться данными, представленными в таблицах 10, 11.

Таблица 10. Мощность при разных значениях высот над уровнем моря

Высота над уровнем моря, м	1000	1500	2000	2500	3000	3500	4000	4300
Мощность на валу, %	100	98	95	92	88	84	80	74

Таблица 11. Мощность при разных значениях температуры окружающей среды

Температура окружающей среды, °C	40	45	50	55	60
Мощность на валу, %	100	96	92	87	82

5.2.4. ПУСК ДВИГАТЕЛЯ ВМКЦ

Перед запуском необходимо проверить плотность протяжки всех болтовых соединений, соответствие параметров сети (напряжение, частота) номинальным параметрам двигателя, а также схему соединения электродвигателя. Проверьте исправность защитных и коммутирующих устройств.

Пуск двигателя должен проводиться в следующей последовательности:

1. Убедитесь в свободном вращении вала от руки.
2. Произведите пробный пуск двигателя на малых оборотах для проверки правильности направления вращения, а также исправности механической части (отсутствие постороннего шума, вибрации, заеданий).
3. Проверьте работу двигателя в составе вентиляционной установки. При первом пуске двигателя проверьте ток в каждой фазе питающего кабеля, потребляемый электродвигателем. Токи должны быть симметричными и не должны превышать номинальное значение, указанное на паспортной табличке двигателя. Следите за уровнем вибрации двигателя и за температурой его узлов.

5.3. ОГРАНИЧЕНИЯ ПРИ ИСПОЛЬЗОВАНИИ КЦ И ВМКЦ

Изготавливаемые КЦ (в том числе в составе ВМКЦ) имеют ограничения по максимальной частоте вращения. Максимально допустимые для рабочего режима эксплуатации частоты вращения КЦ приведены в таблице 5.

Внимание!

Строго запрещается превышать указанные в таблице 5 частоты вращения КЦ - ОПАСНО ДЛЯ ЖИЗНИ!

Внимание!

Для обеспечения нормального теплосъема с корпуса двигателя ВМКЦ запрещается устанавливать частоту питания двигателя менее 15 Гц.

Внимание!

Не допускать работу вентилятора в диапазоне резонанса крыльчатки – опасность усталостного разрушения. При подключении через частотный преобразователь, необходимо настроить пропуск резонансной частоты.

Для продления срока службы ВМКЦ избегайте частых запусков / остановов ВМКЦ.

6. ТЕХНИЧЕСКОЕ ОБСЛУЖИВАНИЕ

6.1. ОБЩИЕ УКАЗАНИЯ

Для продолжительной безаварийной работы электродвигателей необходимо проводить периодическое техническое обслуживание, включающее следующие операции:

1. Проверьте степень загрязненности наружной поверхности КЦ, а также вентилятора и защитного кожуха двигателя. При загрязненности корпуса необходимо удалить грязь с помощью ветоши или мягкой щетки. Для удаления пыли или стружки с поверхности двигателя, а также из узла вентиляции воспользуйтесь сжатым воздухом. **Не допускайте загрязнения КЦ - это может привести к дисбалансу!**
2. Убедитесь в равномерности зазора между крыльчаткой вентилятора и диффузором. В случае выявления неравномерности зазора или задевания крыльчатки за диффузор необходимо обратиться к поставщику;
3. Проверьте температуру подшипниковых узлов и корпуса двигателя;
4. Не реже одного раза в год проверяйте уровень вибрации вентиляторного модуля. При наличии соответствующих измерительных приборов произведите вибродиагностику подшипниковых узлов двигателя для определения их технического состояния согласно действующих стандартов РФ;
5. Проверьте степень износа уплотнений вала (во время остановки двигателя);
6. Проверьте сопротивление изоляции двигателя (во время остановки двигателя);
7. Проверьте плотность протяжки всех болтовых соединений, в том числе соединение питающего кабеля и зажимов двигателя (предварительно убедитесь, что двигатель отключен от питающей сети);
8. Произведите визуальный внешний осмотр подшипниковых узлов, убедитесь в отсутствии потеков смазки.
9. Замерьте фазные токи двигателя. При превышении фактическим током значения, указанного на шильдике двигателя, либо несимметричности токов - отключите вентилятор и свяжитесь с отделом технической поддержки завода-изготовителя.

При появлении признаков износа узлов во время проведения операций по обслуживанию, приведенных выше, а также появлений нарушений в работе узлов, необходимо остановить двигатель и обратиться к поставщику.

Внимание!

Если двигатель находится на гарантии, запрещается его самостоятельный разбор.

После разборки двигателя произведите чистку обмотки мягкой щеткой, при наличии на обмотке смазки от подшипников удалите ее ветошью. При запылении и наличии стружки в обмотке очистите ее.

В случае необходимости замены подшипников используйте тот же тип, что был установлен заводом-изготовителем. При замене смазки (в случае открытых подшипников) удалите старую

смазку с подшипниковых щитов и крышек подшипников. Используйте только те смазки, которые рекомендованы. Для получения информации по типу смазки, а также по ее количеству в подшипниковом узле обратитесь к поставщику оборудования, либо в службу технической поддержки завода-изготовителя.

При замене подшипников используйте специальный инструмент. Запрещается воздействовать на наружное кольцо радиального шарикового подшипника ударным инструментом. После демонтажа подшипника с вала двигателя не рекомендуется его дальнейшее использование.

Для получения инструкций по замене подшипников обратитесь в службу технической поддержки завода-изготовителя.

В случае использования агрегата в помещениях с повышенной загрязненностью воздуха необходимо сократить периодичность осмотра вентиляторов до 6-9 месяцев.

6.2. ЗАМЕНА СМАЗКИ ДВИГАТЕЛЯ ВМҚЦ

Смазка подшипников со временем загрязняется и теряет свои свойства, поэтому периодически ее необходимо обновлять.

За информацией по периодичности смазывания, а также количеству смазки обратитесь в отдел технической поддержки завода-изготовителя.

Внимание!

Превышение температуры подшипника над температурой окружающей среды не должно быть более 60°C.

Используйте только смазку, указанную заводом-изготовителем. Для получения информации по совместимости смазок обратитесь в отдел технической поддержки завода-изготовителя. В случае необходимости использования смазки с отличными свойствами от смазки, заложенной заводом-изготовителем, она должна быть полностью удалена.

Внимание!

Используйте количество смазки, указанное заводом-изготовителем! Недостаток или избыток смазки может привести к перегреву подшипниковых узлов и выходу электродвигателя из строя.

Для замены смазки используйте ниппель, расположенный на подшипниковом щите и специальный шприц. Смазку подшипниковых узлов следует производить согласно следующей инструкции:

1. Откройте выпускное отверстие, расположенное на крышке подшипника;
2. Заложите в шприц количество смазки, указанное заводом-изготовителем;
3. Выдавите всю смазку в ниппель для смазки, предварительно очистив его от пыли и грязи;
4. Не закрывайте выпускное отверстие в течение 1 – 2 часов, до тех пор, пока не убедитесь, что излишки, а также отработанная смазка вышли из подшипникового узла;
5. В течение некоторого времени контролируйте температуру подшипниковых узлов.

В случае смазки подшипниковых узлов на неработающем двигателе, сначала следует ввести только половину смазки, далее запустить двигатель и дать ему поработать несколько минут, после чего ввести оставшуюся часть смазки.

При использовании другого типа смазки, старая смазка должна быть полностью удалена.

7. ВОЗМОЖНЫЕ НЕИСПРАВНОСТИ ДВИГАТЕЛЯ ВМҚЦ

В таблице 12 приведены возможные причины, по которым электродвигатель может не работать или работать неправильно, а также способы их устранения. Перечень неисправностей и способов их определения и устранения не является исчерпывающим.

Таблица 12. Возможные неисправности двигателей и способы их устранения

Неисправность	Возможные причины	Способы определения и устранения
Двигатель не запускается	Неисправны пускозащитная аппаратура и/или питающий кабель	Убедитесь в наличии напряжения на выводных зажимах питающего кабеля. При использовании ЧПР убедитесь в наличии соответствующего напряжения на входных и выходных клеммах ЧПР
	Несоответствие схемы соединения напряжению питания	Проверьте, соответствуют ли схема соединения обмотки статора, а также напряжение питания информации, указанной на паспортной табличке
	Двигатель перегружен	Убедитесь в правильности выбора пускового и номинального моментов. Убедитесь в отсутствии вращения КЦ в обратную сторону до запуска двигателя. Проверьте ЧПР на наличие сообщений об авариях
	Механические дефекты узлов двигателя	Проверьте, свободно ли вращается ротор двигателя от руки. В случае затрудненного вращения вала, необходимо разобрать двигатель для выявления причин неисправности. Если данная неисправность вызвана повреждением подшипников, их следует заменить
	Срабатывает защита от токов короткого замыкания	Убедитесь в целостности изоляции обмотки статора
Двигатель не развивает номинальную скорость	Пониженное напряжение	Убедитесь в соответствии напряжения на клеммах двигателя номинальному значению
	Несоответствие схемы соединения напряжению питания	Проверьте, соответствуют ли схема соединения обмотки статора, а также напряжение питания информации, указанной на паспортной табличке
	Неверные настройки ЧПР	Убедитесь в правильности настройки ЧПР
	Некорректный тип сигнала / обрыв управления ЧПР	Убедитесь, что тип управляющего сигнала соответствует настройкам ЧПР. Проверьте целостность и правильность подключения проводов цепи управления до ЧПР
	Отсутствие одной из фаз	Убедитесь в наличии напряжения на каждой из трех фаз, а также плотности затяжки болтовых соединений концов питающего кабеля с выводными зажимами обмотки статора
	Повреждение короткозамкнутой обмотки ротора	В случае обнаружения данной неисправности ротор необходимо заменить
Двигатель долго разгоняется	Большой момент инерции нагрузки	Убедитесь в правильности расчетов по определению и выбору пусковых характеристик
	Пониженное напряжение	Убедитесь в соответствии напряжения на клеммах двигателя номинальному значению. При использовании ЧПР убедитесь в наличии соответствующего напряжения на входных клеммах ЧПР
	Несоответствие схемы соединения напряжению питания	Проверьте, соответствуют ли схема соединения обмотки статора, а также напряжение питания информации, указанной на паспортной табличке
	Установлено большое время разгона	Проверьте настройки ЧПР
Равномерный перегрев корпуса двигателя	Перегрузка, несоответствующее напряжение или схема соединения, асимметрия питающего напряжения	Проверьте, соответствуют ли схема соединения обмотки статора, а также напряжение питания информации, указанной на паспортной табличке. Замерьте ток во всех трех фазах, сравните измеренные значения с номинальными, указанными на паспортной табличке двигателя

Неисправность	Возможные причины	Способы определения и устранения
	Ухудшение условий охлаждения	Проверьте вентиляционные каналы, возможно, они засорены. Убедитесь, что нагретый воздух от другого оборудования не попадает на двигатель. Поверхность охлаждения двигателя не должна быть сильно загрязненной
	Несоответствие условий окружающей среды	Убедитесь, что температура окружающей среды и высота над уровнем моря соответствуют номинальным параметрам
	Несоответствие режима работы	Убедитесь, что фактический режим работы двигателя соответствует его номинальному режиму работы
	Несоответствие частоты питающей сети номинальному значению	В случае работы двигателя от автономной генераторной установки убедитесь, соответствует ли частота сети номинальному значению, а ее отклонения не превышают допустимые значения. При подключении через ЧПР убедитесь, что максимальная выходная частота не превышает допустимую для данного КЦ или ВМКЦ
	Неверное направление вращения КЦ	Проверьте направление вращения КЦ
Перегрев подшипниковых узлов	Изгиб вала	Выпрямите вал или замените ротор
	Излишек или недостаток смазки	Проверьте количество смазки. В случае необходимости пополните ее или удалите излишки
	Загрязнение смазки или смешивание несовместимых типов смазок	Удалите старую смазку, промойте подшипник керосином, заложите новую смазку
	Повреждение подшипника	Замените подшипник
	Недопустимо высокая температура воздуха	Убедитесь, что температура перемещаемого воздуха не превышает допустимую
Шум двигателя	Повреждение подшипников	Проверьте подшипники, при необходимости замените
	Появление шума после замены смазки или во время первого запуска	Шум может быть вызван смазкой. Дайте поработать двигателю в течении 1-2 часов, при этом контролируйте изменения шума, а также температуру двигателя
	Дефект посадочных мест под подшипник в щите	Проверьте размеры посадочного места. Восстановите подшипниковый щит или замените его на новый
	Неравномерность воздушного зазора	Исправьте данный дефект
	Несбалансированность модуля	Отбалансируйте вентиляторный модуль заново
	Присутствие пропиточного состава или других посторонних предметов в воздушном зазоре	Очистите воздушный зазор от посторонних предметов
	Болтовые соединения ослаблены	Произведите протяжку всех болтовых соединений
	Дефект обмотки статора	Проверьте токи, а также сопротивления всех трех фаз
	Неверное направление вращения КЦ	Проверьте направление вращения КЦ
	Воздушный канал перекрыт	Убедитесь, что все клапана воздухопроводов открыты
Повышенная вибрация	Несбалансированный модуль	Отбалансируйте вентиляторный модуль заново
	Неверное направление вращения КЦ	Проверьте направление вращения КЦ

Неисправность	Возможные причины	Способы определения и устранения
	Повреждение подшипников	Замените подшипники
	Воздушный канал перекрыт	Убедитесь, что все клапана воздухопроводов открыты
	Прослаблены винты втулки	Проверьте момент затяжки в соответствии с табл. 8.
Выходные напорно-расходные характеристики КЦ (ВМКЦ) не соответствуют заявленным	Неверные настройки ЧПР	Проверьте настройки рабочей частоты ЧПР
	Низкое напряжение питания	Проверьте напряжение питания двигателя (ЧПР)
	Воздушный канал перекрыт	Убедитесь, что все клапана воздухопроводов открыты
	Засоренность фильтра	Проверьте фильтры, при необходимости замените
	Неверные входные данные для подбора КЦ (ВМКЦ)	Убедитесь в отсутствии проектных ошибок. Проведите замер фактических напорно-расходных характеристик КЦ (ВМКЦ) и предоставьте его результаты поставщику
	Неверный подбор двигателя для КЦ	Подберите соответствующий двигатель

8. ГАРАНТИЙНЫЕ УСЛОВИЯ

Завод-изготовитель гарантирует работу ВМКЦ (КЦ) при условии соблюдения всех требований настоящей инструкции в течение одного года с момента продажи.

В случае выявления дефектов при приемке продукции, либо в период действия гарантийного срока, потребитель составляет акт с указанием всех идентификационных данных КЦ или ВМКЦ (наименование, заводской номер, монтажное исполнение и т.д.) и описанием условий эксплуатации. Претензия предъявляется в форме произвольного письма – претензии.

Необходимыми условиями действия гарантийных обязательств являются: полная комплектность, наличие заполненного акта и накладной.

Гарантийное обслуживание производится безвозмездно для потребителя, при условии признания претензии обоснованной и доставки продукции до адреса завода-изготовителя.

Внимание!

При самостоятельной доработке деталей и узлов двигателя, разборке и сборке в течение гарантийного срока, несоблюдении правил эксплуатации, монтажа, хранения, транспортировки, изложенных в настоящем руководстве по эксплуатации, а также при повреждении защитных пломб, претензии к качеству не принимаются.

Кроме того, гарантия не распространяется на продукцию, поврежденную в результате несчастного случая, стихийного бедствия или механического воздействия.

В случае признания претензии необоснованной, по желанию потребителя ремонт может быть произведен за его счет.

ЕСЛИ У ВАС ЕСТЬ ПРЕДЛОЖЕНИЯ И ПОЖЕЛАНИЯ К ВЫПУСКАЕМОЙ ПРОДУКЦИИ, НАПРАВЛЯЙТЕ ИХ НА ЭЛЕКТРОННУЮ ПОЧТУ ЗАВОДА-ИЗГОТОВИТЕЛЯ (ZAVOD@INTECHVENT.RU).

ВСЕ КОНТАКТЫ ЗАВОДА-ИЗГОТОВИТЕЛЯ ПРЕДСТАВЛЕНЫ НА САЙТЕ WWW.INTECHVENT.RU. ТЕЛЕФОН ТЕХНИЧЕСКОЙ ПОДДЕРЖКИ: 8-800-500-45-15 (звонки по России бесплатны).